



Modelle: **VCVX12 / VCVX10 / TCVX10**

Autorisierter KICKER Händler: _____
 Einkaufsdatum: _____
 Gehäuse Modell Nummer: _____
 Gehäuse Serien Nummer: _____

Herzlichen Glückwunsch zum Kauf des KICKER

Bitte heben sie für Ihre Garantie den Kassenzettel auf und tragen Sie die Daten Ihres Einkaufs ein.

Prüfendie Impedanz

Das CompVX Gehäuse ist intern für einen 2- oder 4-Ohm-Lastwiderstand am Lautsprecherkabelanschluss verdrahtet. Sehen Sie bitte am Terminal oder auf der Verpackung nach, um die spezifische Impedanz Ihres Gehäuses festzustellen. Vergewissern Sie sich, dass Ihr Verstärker für diese Impedanz ausgelegt ist.

VCVXBassreflexGehäuse

Bassreflexgehäuse der VCVX-Serie kombinieren die preisgekrönten CompVX Subwoofer von KICKER mit durch Computermodelle entworfenen und von Experten verfeinerten Gehäusen und bieten ein Bassniveau, das bisher für ein kommerziell verfügbares, installationsberechtigtes Subwoofer-System nicht vorstellbar war. Die Gehäuse der VCVX-Serie sind mit einem bereits eingebauten 25 cm oder 30 cm CompVX erhältlich.

Die Position und Ausrichtung Ihres Gehäuses beeinflusst die Qualität und Quantität der Basswiedergabe. Diese Gehäuse sind für den Einbau in Geländewagen und Limousinen entwickelt und besitzt mehrere Einbauoptionen. Die Bassreflexöffnungen dieser Gehäuse dürfen nicht verdeckt werden. Bei manchen Frequenzen kommt ein Großteil des Basses aus der Öffnung. Deshalb sollten Sie mindestens 10 cm Freiraum um die Öffnung lassen.

Wenn das Gehäuse ganz hinten im Fahrzeug eingebaut wird, sollte der Tieftöner nach vorne gerichtet sein. Wenn andererseits das Gehäuse näher am Rücksitz eingebaut wird, erzielt man die beste Leistung, wenn der Tieftöner nach hinten gerichtet ist. Diese Richtlinien beziehen sich auf wie in Abbildung 1 im Fahrzeug eingebaute Gehäuse.

Wenn es einfacher ist, das Gehäuse an einer Seitenwand zu montieren, sollten Sie es wie in Abbildung 2 gezeigt auf der linken Fahrzeugseite einbauen. Diese Ausrichtung bewirkt, dass die Bassreflexöffnung auf die Fahrzeugrückseite zeigt und die meiste Tiefbassleistung erzeugt. Denken Sie daran, zwischen dem Gehäuse und der Rückseite des Fahrzeugs mindestens 10 cm freizulassen.

Nachdem Sie die beste Einbauposition gewählt haben, prüfen Sie sorgfältig die Stellen, an denen Montagehalterungen angebracht werden sollen. Vergewissern Sie sich, dass die Montageschrauben keine Benzintanks, Bremsleitungen, Kabel usw. anbohren oder Mechanismen an der Unterseite der Einbauoberfläche stören würden. Drehen Sie das Gehäuse um, bohren Sie die Löcher mit einem 2,5-mm-Bohrer vor, und befestigen Sie die vier Montagehalterungen mit den beiliegenden kleineren Schrauben an der Unterseite des



Abbildung 1

Einbau hinten, Lautsprecher nach vorne gerichtet

Einbau vorne, Lautsprecher nach hinten gerichtet

Gehäuses. Jede Halterung muss so ausgerichtet werden, dass das abgerundete Ende ungefähr 2 cm unter dem Gehäuse hervorsteht, so dass eine Schraube zur Befestigung am Fahrzeug leicht eingeführt werden kann. Siehe Abbildung 4.

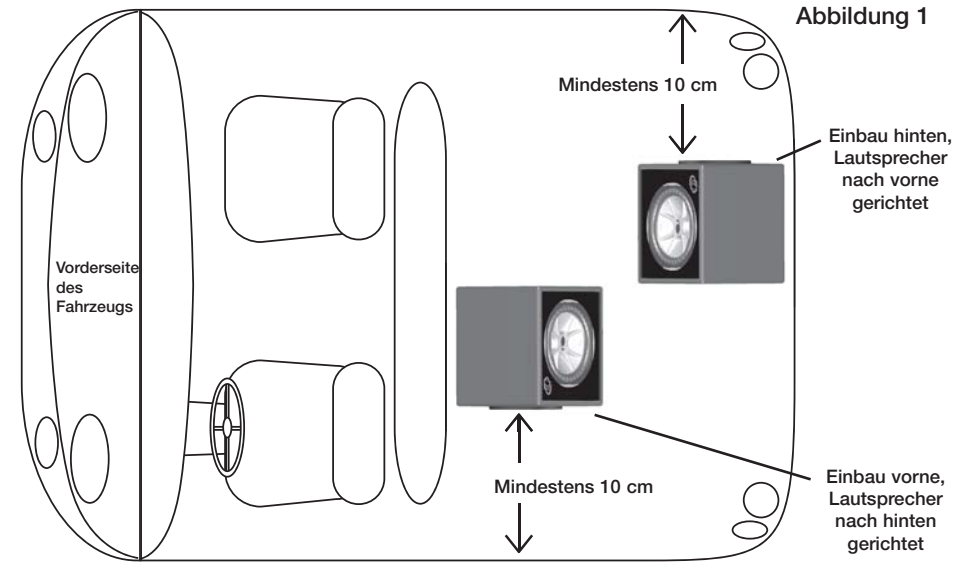
Befestigen Sie das Subwoofer-Lautsprecherkabel an den Terminals, wobei der rote Anschluss der positive und der schwarze der negative ist. Schließen Sie das andere Ende des Kabels am Subwoofer-Verstärker an und folgen Sie dabei dem Handbuch für den Verstärker. Drehen Sie das Gehäuse wieder um und befestigen Sie es mit den größeren Schrauben am Fahrzeug. Wenn die beiliegenden Befestigungselemente nicht für Ihre Installation passen, muss eine andere Methode zur sicheren Befestigung des Gehäuses am Fahrzeug verwendet werden.



Abbildung 2

Einbau links, Lautsprecher nach der anderen Fahrzeugseite gerichtet

TCVXBassreflexGehäuse

Bassreflexgehäuse der TCVX-Serie kombinieren die preisgekrönten CompVX Subwoofer von KICKER mit durch Computermodelle entworfenen und von Experten verfeinerten Gehäusen und bieten ein Bassniveau, das bisher für ein kommerziell verfügbares, installationsberechtigtes Subwoofer-System nicht vorstellbar war. Die Gehäuse der TCVX-Serie sind mit einem bereits eingebauten 25 cm CompVX erhältlich.

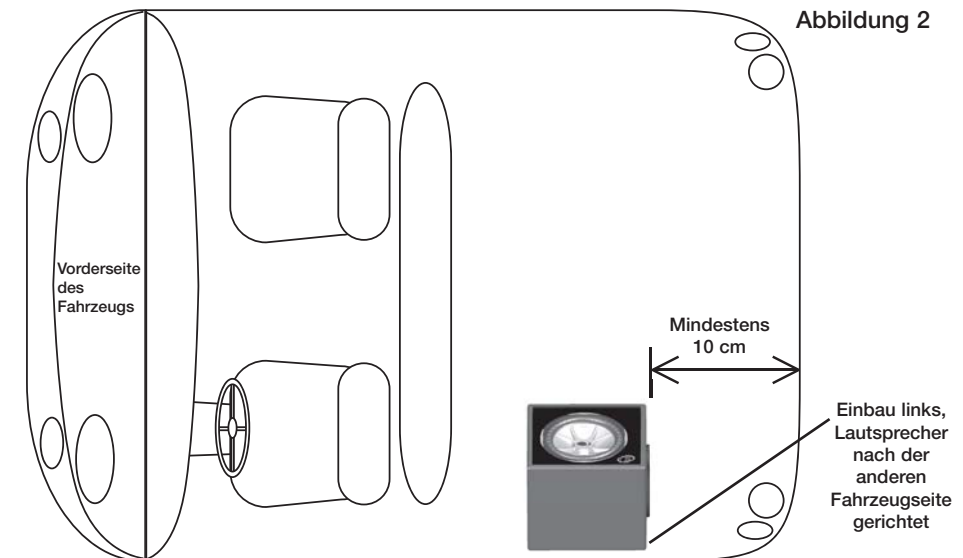
Kicker TCVX-Gehäuse passen hinter den Sitz eines Pickup-Trucks, Kabrioletts oder Coupes. Sie sind so konzipiert, dass die beste Bassleistung erreicht wird, wenn Sie in die Rückseite des Fahrzeugsitzes abstrahlen.

Schließen Sie die Subwoofer-Lautsprecherkabel an die Terminals an. Die roten Anschlüsse sind positiv und die schwarzen negativ. Schließen Sie das andere Ende der Kabel am Subwoofer-Verstärker an und folgen Sie dabei dem Handbuch für den Verstärker.

Abbildung 3

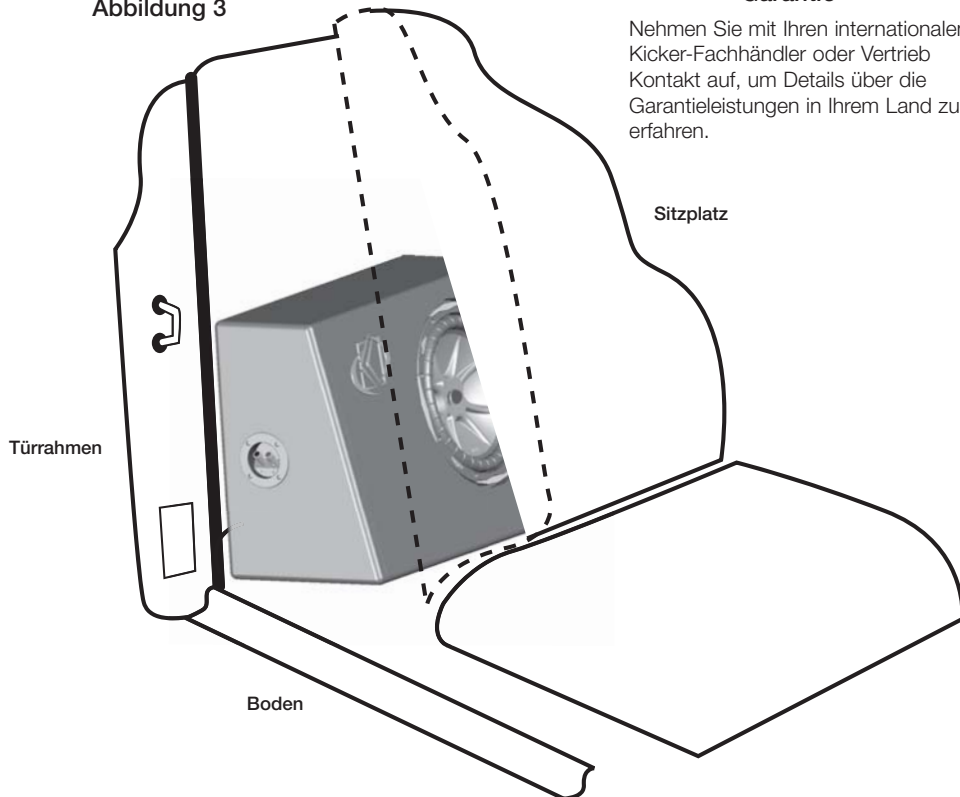

Garantie

Nehmen Sie mit Ihren internationalen Kicker-Fachhändler oder Vertrieb Kontakt auf, um Details über die Garantieleistungen in Ihrem Land zu erfahren.

Sitzplatz

Türrahmen

Boden

Sicherheitswarnung

Um eine mögliche Verletzung oder Todesfolge durch eine Vorwärtsbewegung des Gehäuses beim abrupten Anhalten oder bei Unfällen zu vermeiden, muss dieses Gehäuse korrekt installiert und sicher an Ihrem Fahrzeug befestigt werden. Sie sind allein verantwortlich für das Gehäuse in Ihrem Fahrzeug zu befestigen.

Abbildung 4

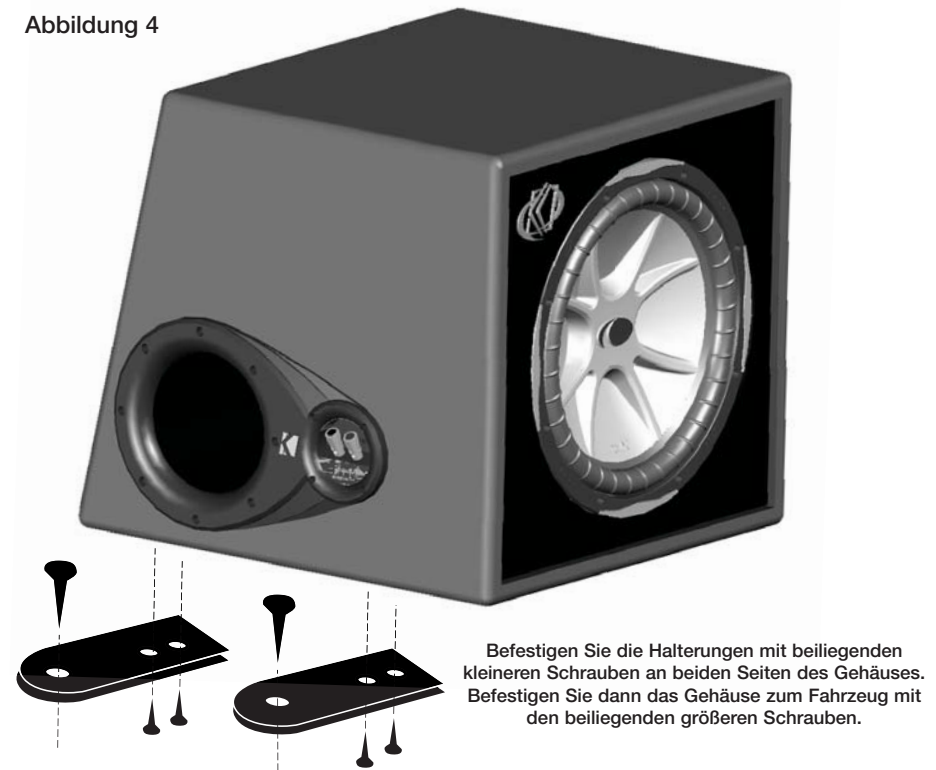

Befestigen Sie die Halterungen mit beiliegenden kleineren Schrauben an beiden Seiten des Gehäuses. Befestigen Sie dann das Gehäuse zum Fahrzeug mit den beiliegenden größeren Schrauben.

Leistung

Modell:	VCVX10	VCVX12
Nennimpedanz [Zn], Ohm [pro Gehäuse]	2 oder 4	2 oder 4
Spitzenbelastbarkeit, Watt (RMS)	1200 (600)	1500 (750)
Gehäuseoberflächentiefe oben, Zoll (cm)	13 7/16 (34,1)	14 11/16 (37,2)
Gehäuseoberflächentiefe unten, Zoll (cm)	17 1/2 (44,5)	18 (45,8)
Gehäusehöhe, Zoll (cm)	14 (35,6)	16 (40,6)
Gehäusebreite, Zoll (cm)	16 (40,6)	17 (43,2)

Modell:	TCVX10
Nennimpedanz [Zn], Ohm [pro Gehäuse]	2 oder 4
Spitzenbelastbarkeit, Watt (RMS)	1200 (600)
Gehäuseoberflächentiefe oben, Zoll (cm)	6 11/16 (16,9)
Gehäuseoberflächentiefe unten, Zoll (cm)	10 (25,4)
Gehäusehöhe, Zoll (cm)	15 (38,1)
Gehäusebreite, Zoll (cm)	21 1/2 (54,6)

Die Maße gelten für 4 Ohm pro Gehäuse. Die Verwendung eines Subsonic-Filters steigert die Belastbarkeit deutlich. Die Belastungswerte in dieser Tabelle basieren auf der Verwendung eines Subsonic-Filters (25 Hz, 24 dB pro Oktave). Änderungen an Spezifikationen und Leistungswerten vorbehalten. Sie finden die aktuellsten Informationen bei kicker.com. Anmerkung: Um die besten Ergebnisse zu erzielen, benutzen Sie nur Originalzubehörteile und Kabel von KICKER.