

KICKER | **LIVIN' LOUD**

KS

KS COMPONENTS

KS5.2 KS6.2 KS65.2

English Version

Versión Español
Altavoz Componentes KS
Manual del Propietario

Deutsche Version
KS Komponenten-System
Benutzerhandbuch

Version Française
Haut-parleurs Composants KS
Manuel d'utilisation

MODEL: **KS5.2 / KS6.2 / KS65.2**

Authorized KICKER Dealer: _____

Purchase Date: _____

Speaker Model Number: _____

KS COMPONENT SPEAKERS

The KICKER KS Speakers offer an excellent upgrade to your vehicle's factory sound system, delivering great full-range sound at an amazing value! Their high-efficiency design means less power is needed to play your music, while our use of advanced materials and construction techniques ensures optimal performance for years to come.

PERFORMANCE

Model:	KS5.2	KS6.2	KS65.2
Woofer Size, in (mm)	5-1/4 (130)	6 (160)	6-1/2 (165)
Tweeter Size, in (mm)	1 (25)	1 (25)	1 (25)
Dome Material	Titanium	Titanium	Titanium
Rated Impedance, ohm (DC Resistance, ohm)	4 (3.3)	4 (2.9)	4 (2.9)
Power Handling Watts, Peak (RMS)	130 (65)	150 (75)	150 (75)
Sensitivity [SPL ₀], dB @ 1W, 1m	88	88	88
Effective Frequency Range, Hz	38-21k	35-21k	35-21k
Woofer Mounting Hole Diameter, in (mm)	4-9/16 (116)	5 (127)	5-5/8 (143)
Woofer Bottom Mount Depth, in (mm)	2 (51)	1 15/16 (49)	2 1/8 (54)
Flush Mounting Tweeter Hole Diameter, in (mm)	1-15/16 (49)	1-15/16 (49)	1-15/16 (49)
Flush Mount Tweeter Depth, in (mm)	13/16 (21)	13/16 (21)	13/16 (21)
High Pass, dB, at Frequency, Hz	12, 4000	12, 4000	12, 4000
Low Pass, dB, at Frequency, Hz	12, 4000	12, 4000	12, 4000
High Frequency Output Attenuation, dB	0, 4.5, 9	0, 4.5, 9	0, 4.5, 9
Grilles	Yes	Yes	Yes

WIRING

We recommend using 16 gauge (or larger) wire. The KS Speakers are rated at 4 ohms and work with any source unit or amplifier designed to operate at a 4 ohm load. **Make sure your source unit or amplifier is rated for 4 ohm operation.**

Crossover in 2-way configuration | One component set per channel

- At least two amplifier channels are needed for stereo operation (only one channel is shown)

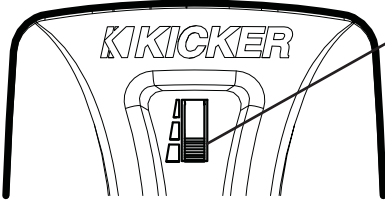

Higher switch settings will result in more volume from the tweeter.

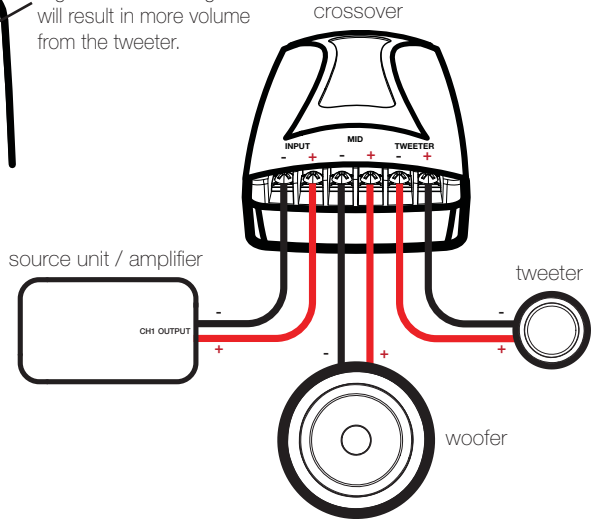

Crossover in 2-way configuration | Two component sets per channel

- Requires two complete KS systems (four woofers, four tweeters, four crossovers)
- At least two amplifier channels are needed for stereo operation (only one channel is shown)
- Crossovers wired in parallel. **Make sure your source unit or amplifier is rated for 2 ohm operation.**

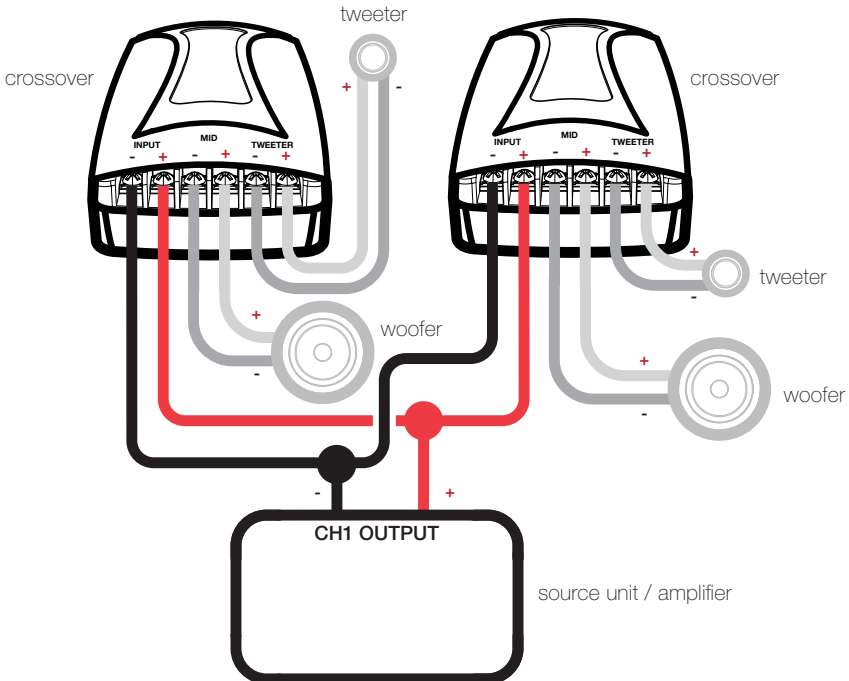

WOOFER MOUNTING

The KICKER KS Speakers are designed for free-air applications and do not require a sealed enclosure for optimum performance. It is important to isolate the sound coming from the front of the speaker from the sound radiating from the back of the speaker. This is most easily accomplished by mounting the speakers in a vehicle's factory locations or in a location with a semi-isolated rear chamber (like the rear deck of a car behind the rear seats).

If you are replacing factory speakers in their original locations, you may have to enlarge the speaker cut-outs and pre-drill new screw holes using a 7/64" (2.5mm) bit. Custom mounting locations will require more preparation and work. Make sure that the speaker will not interfere with trunk and door opening and closing mechanisms and that the enclosed screws will not puncture the fuel tank, puncture wiring, or interfere with any other mechanical parts on the underside of the mounting surface. Cycle the windows all the way down and up.

If the speaker cut-out locations require you to cut metal, avoid structural metal and braces. If the door body and panel cannot support the weight of the speaker, an optional reinforcing ring (thin piece of wood or Medium Density Fiberboard) may be fastened or adhered to the door body. Mount the speaker to the vehicle as outlined in **Fig. 4**.

Fig. 4

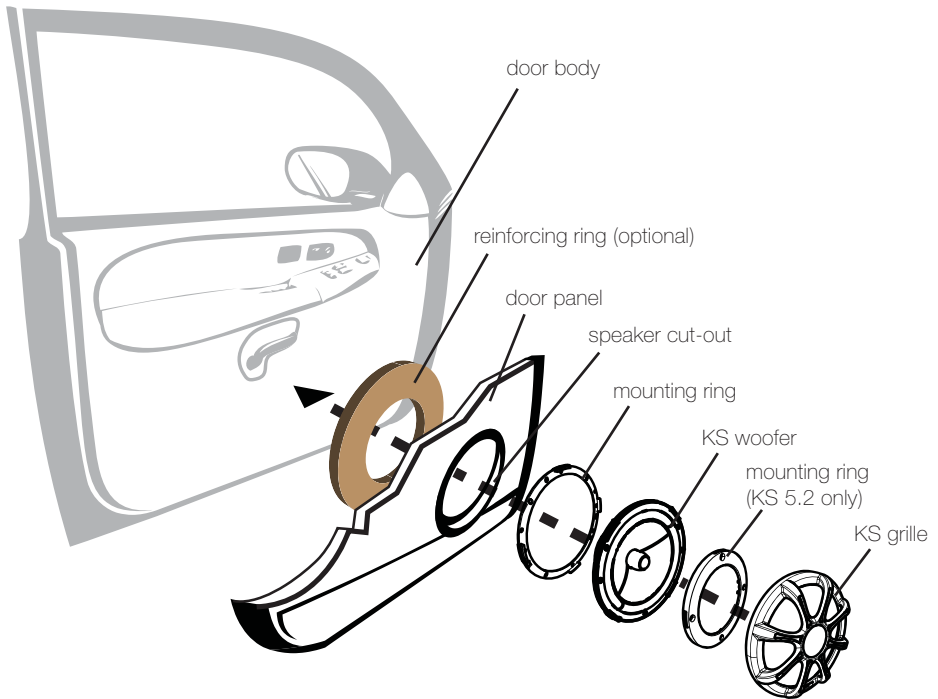

TWEETER MOUNTING

The tweeter can be mounted one of three ways: flush, angled and surface. For flush mounting applications, see **Fig. 5**. Choose a flat location on the panel with space behind the panel to allow room for the short mounting nut, motor structure, and tweeter. After checking the clearances, cut a 1-3/4" (44mm) diameter mounting hole in the panel. Position the short mounting nut behind the panel. Feed the wire through the optional flush ring, the hole in the panel, and the mounting nut. Mount the tweeter by screwing the mounting nut onto the tweeter.

For angled mounting applications choose a flat location on the panel with space behind the panel to allow room for the long mounting nut, motor structure, tweeter post, and back angle ring. After checking the clearances, cut a 1-3/4" (44mm) diameter mounting hole in the panel. Place the front angle ring in front of the panel. Then place the wire and tweeter through the front angle ring and into the panel. Next, place the wire through the back angle ring, place the back angle ring over the rear of the tweeter, and line-up the narrow part of the front angle ring for the preferred angle of operation. Place the wire through the mounting nut and loosely tighten the mounting nut around the tweeter. Rotate all the parts in unison until the tweeter is angled in the desired direction. Secure the assembly by tightening the mounting nut. See **Fig. 6**.

For surface mounting applications use the surface mount cup as a template and pre-drill one 7/64" (2.5mm) screw hole (using two holes is optional) for attaching the surface mount cup to the panel and a 5/16" (8mm) hole for the wires. An M3 pan-cross head wood screw is supplied to attach the surface mount cup to the panel. Position the tweeter over the surface mount cup and screw it into position. See **Fig. 7**.

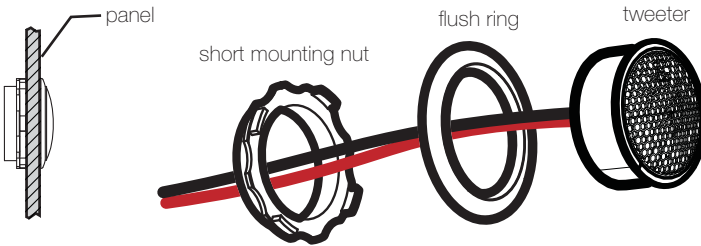

Fig. 5
Flush Mounting

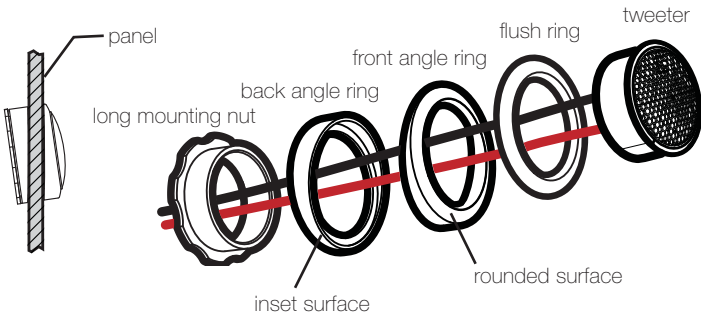

Fig. 6
Angle Mounting

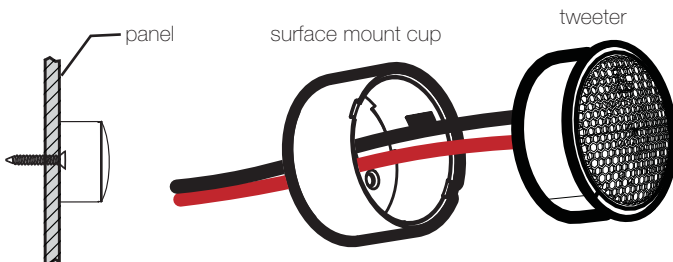
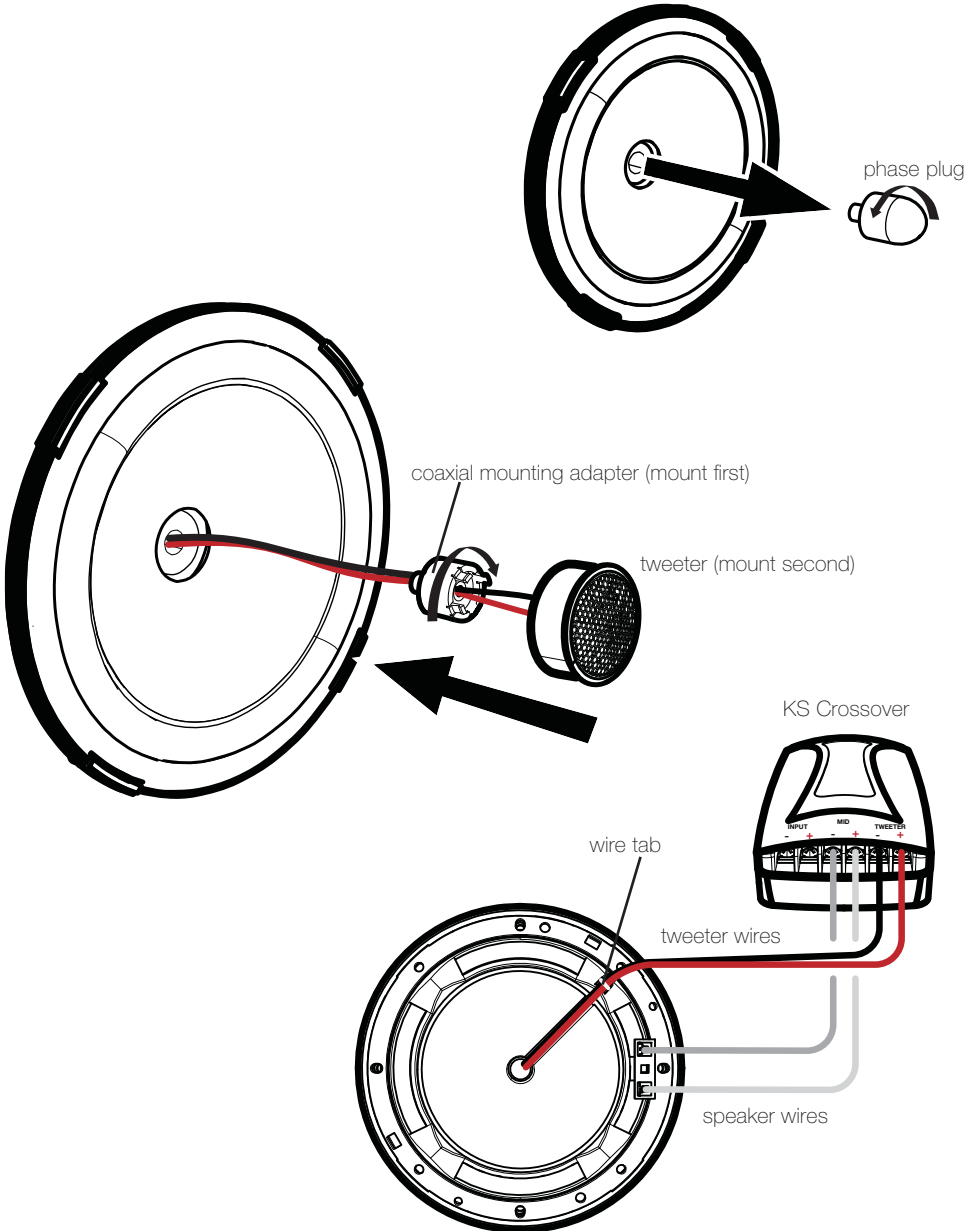

Fig. 7
Surface Mounting

COAXIAL MOUNTING

The KS-Series Component system can also be mounted coaxially by attaching the tweeter to the center of the midrange. For coaxial mounting, unscrew and remove the phase plug from the center of the KS midrange driver. Next, run the tweeter wires through the mounting post into the center of the midrange driver and out of the back plate hole. Connect the tweeter assembly to the mounting post and screw the mounting post into the center of the midrange driver. After the tweeter has been secured to the midrange, route the wiring through the wire groove on the back plate of the midrange and attach the tweeter wires to the wire tab with the included cable tie. See below.



CROSSOVER MOUNTING

Mount the crossover in a location that is easy to access for wiring and tweeter output level adjustment. Make sure that the crossover will not be exposed to water. The bottom of the car door is not a good location. If you must mount the crossover in the car door, exercise caution as water can accumulate in the bottom of the door. Keep the crossover high in the door and shielded from water.

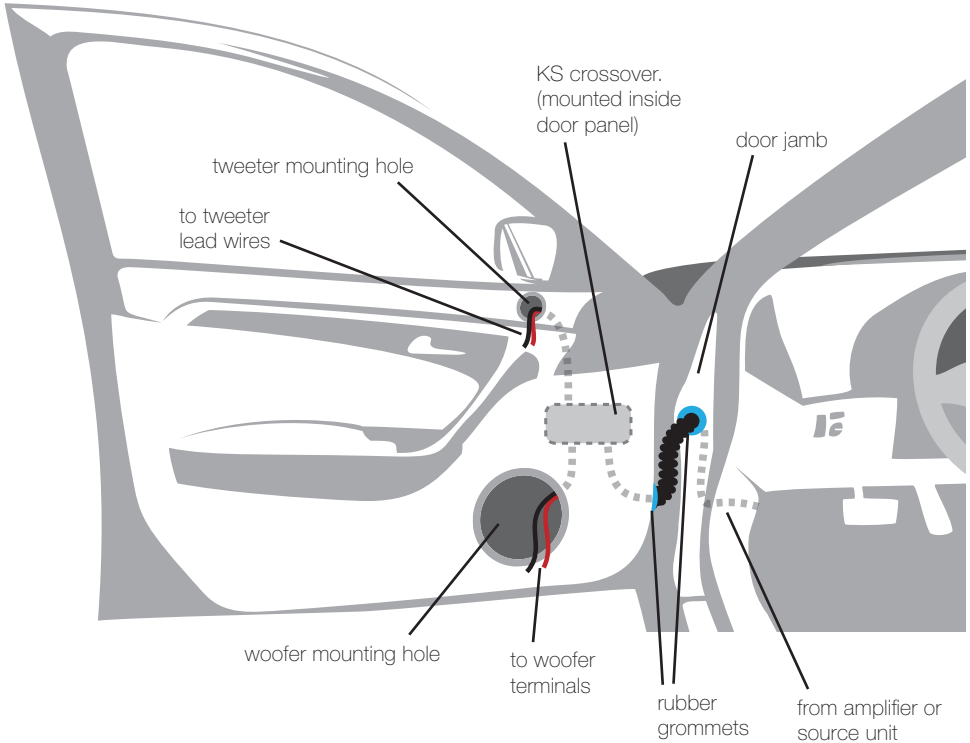

If factory speaker wiring is not available in your desired location, it may be necessary to run speaker wire through the door jamb. The speaker wire should be kept away from sharp edges and avoid the possibility of getting pinched by the door. An existing grommet in the door jamb is the ideal place to run the speaker wire. If the factory hole and grommet do not exist or are inaccessible, you must drill a hole to run the speaker wire through the door jamb. Be careful not to drill into other wiring or existing door mechanisms. Any time a wire is run through a hole, it is necessary to insert a rubber or plastic grommet to protect the wire from damage.

Pro Tip: You're a KICKER amplifier and a few cables away from a full system upgrade that will dominate any factory system! KICKER line of amplifiers make it easy to upgrade to solid bass with your existing or stock source unit. Also, ask your dealer about KICKER Subwoofer upgrades.

ACOUSTICS LIMITED WARRANTY

KICKER warrants this product to be free from defects in material and workmanship under normal use for a period of THREE (3) MONTHS from date of original purchase with receipt. When purchased from an Authorized KICKER Dealer it is warranted for ONE (1) YEAR from date of original purchase with receipt. In all cases you must have the original receipt. Should service be necessary under this warranty for any reason due to manufacturing defect or malfunction during the warranty period, KICKER will repair or replace (at its discretion) the defective merchandise with equivalent merchandise at no charge. Warranty replacements may have cosmetic scratches and blemishes. Discontinued products may be replaced with more current equivalent products. This warranty is valid only for the original purchaser and is not extended to owners of the product subsequent to the original purchaser. Any applicable implied warranties are limited in duration to a period of the express warranty as provided herein beginning with the date of the original purchase at retail, and no warranties, whether express or implied, shall apply to this product thereafter. Some states do not allow limitations on implied warranties; therefore, these exclusions may not apply to you. This warranty gives you specific legal rights; however you may have other rights that vary from state to state.

WHAT TO DO IF YOU NEED WARRANTY OR SERVICE:

Defective merchandise should be returned to your local Authorized Stillwater Designs (KICKER) Dealer for warranty service. Assistance in locating an Authorized Dealer can be found at www.kicker.com or by contacting Stillwater Designs directly. You can confirm that a dealer is authorized by asking to see a current authorized dealer window decal.

If it becomes necessary for you to return defective merchandise directly to Stillwater Designs (KICKER), call the KICKER Customer Service Department at (405) 624-8510 for a Return Merchandise Authorization (RMA) number. Package only the defective items in a package that will prevent shipping damage, and return to:

Stillwater Designs, 3100 North Husband St, Stillwater, OK 74075

The RMA number must be clearly marked on the outside of the package. Please return only defective Components. The return of functioning items increases your return freight charges. Non-defective items will be returned freightcollect to you. For example, if a subwoofer is defective, only return the defective subwoofer, not the entire enclosure. Include a copy of the original receipt with the purchase date clearly visible, and a "proof-of-purchase" statement listing the Customer's name, Dealer's name and invoice number, and product purchased. Warranty expiration on items without proof-of-purchase will be determined from the type of sale and manufacturing date code. Freight must be prepaid; items sent freight-collect, or COD, will be refused.

WHAT IS NOT COVERED?

This warranty is valid only if the product is used for the purpose for which it was designed. It does not cover:

- o Damage due to improper installation
- o Subsequent damage to other Components
- o Damage caused by exposure to moisture, excessive heat, chemical cleaners, and/or UV radiation
- o Damage through negligence, misuse, accident or abuse. Repeated returns for the same damage may be considered abuse
- o Any cost or expense related to the removal or reinstallation of product
- o Speakers damaged due to amplifier clipping or distortion
- o Items previously repaired or modified by any unauthorized repair facility
- o Return shipping on non-defective items
- o Products with tampered or missing barcode labels
- o Products returned without a Return Merchandise Authorization (RMA) number
- o Freight Damage
- o The cost of shipping product to KICKER
- o Service performed by anyone other than KICKER

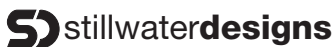

HOW LONG WILL IT TAKE?

KICKER strives to maintain a goal of 48-hour service for all acoustics (subwoofers, midrange drivers, tweeters, crossovers, etc) returns. Delays may be incurred if lack of replacement inventory or parts is encountered. Failure to follow these steps may void your warranty. Any questions can be directed to the KICKER Customer Service Department at (405) 624-8510. Contact your International KICKER dealer or distributor concerning specific procedures for your country's warranty policies.

Note: All specifications and performance figures are subject to change. Please visit www.kicker.com for the most current information. To get the best performance from your new KICKER speakers, we recommend using genuine KICKER accessories and wiring. Please allow two weeks of break-in time for the speakers to reach optimum performance.

MODELO:**KS5.2 / KS6.2 / KS65.2**

Distribuidor autorizado de KICKER: _____

Fecha de compra _____

Número de modelo del altavoz: _____

COMPONENTES KS

Los sistemas de Componente de la serie KS de KICKER ofrecen una fidelidad de audio inigualable para aplicaciones para vehículos. Ya sea para configurar el último sistema de sonido envolvente con altavoces múltiples y subwoofer o simplemente para mejorar la versión de parlantes aburridos y sin vida de fábrica, los sistemas de Componentes KS brindan el sonido de gama completa más placentero del mercado en la actualidad!

RENDIMIENTO

Modelo:	KS5.2	KS6.2	KS65.2
Tamaño del woofer, plg (mm)	5-1/4 (130)	6 (160)	6-1/2 (165)
Tamaño del tweeter, plg (mm)	1 (25)	1 (25)	1 (25)
Material del diafragma del tweeter	Titanio	Titanio	Titanio
Impedancia nominal, ohmio (Resistencia de CC, ohmio)	4 (3.3)	4 (2.9)	4 (2.9)
Procesamiento máximo de potencia, vatios (RMS)	130 (65)	150 (75)	150 (75)
Sensibilidad [SPL ₀], dB @ 1W, 1m	88	88	88
Gama efectiva de frecuencias, Hz	38-21k	35-21k	35-21k
Diámetro del agujero de montaje, plg (mm)	4-9/16 (116)	5 (127)	5-5/8 (143)
Profundidad de montaje inferior, plg (mm)	2 (51)	1 15/16 (49)	2 1/8 (54)
Limpie Montar el Diámetro del agujero de tweeter, plg (mm)	1-15/16 (49)	1-15/16 (49)	1-15/16 (49)
Limpie Montar el Profundidad de tweeter, plg (mm)	13/16 (21)	13/16 (21)	13/16 (21)
Paso alto, dB por octava, en la Frecuencia, Hz	12, 4000	12, 4000	12, 4000
Paso bajo, dB por octava, en la Frecuencia, Hz	12, 4000	12, 4000	12, 4000
Alta Frecuencia interruptor de Atenuación, dB	0, 4.5, 9	0, 4.5, 9	0, 4.5, 9
Rejillas	Si	Si	Si

CABLEADO

Se recomienda utilizar un cable calibre 16 (o más). Los Componentes KS están clasificados para 4 ohms y funcionan con cualquier unidad fuente o amplificador diseñado para operar a una carga de 4 ohms.

Asegúrese de que la unidad fuente o el amplificador estén clasificados para funcionar con 4 ohms.

MONTAJE DEL WOOFER

Los altavoces Componentes Kicker KS han sido diseñados específicamente para montarlos en aplicaciones al aire libre. Estos altavoces no necesitan caja sellada para dar un rendimiento óptimo. Es importante separar el sonido radiado por delante del sonido radiado por detrás del excitador. Esta separación se logra normalmente instalando el excitador en una ubicación de altavoz preestablecida de fábrica o provista de una cámara trasera semiaislada.

Si va a cambiar los altavoces de fábrica sin cambiar su ubicación original, puede ser necesario agrandar los cortes para altavoz y hacer nuevos agujeros piloto con una broca de 7/64 de plg. (2.5 mm). Las ubicaciones de montaje personalizado requieren más preparación y trabajo. En cualquier caso, asegúrese de que el altavoz no interfiera con los mecanismos de apertura y cierre de la puerta y de la cajueta, y de que los tornillos incluidos no perforen el tanque de gasolina ni rompan el cableado ni interfieran con ninguna otra pieza mecánica debajo o detrás de la superficie de montaje. Suba y baje completamente los vidrios de las ventanas.

Si la ubicación de los cortes para altavoz exige cortar metal, evite cortar los refuerzos o el metal estructural. Si el panel y la estructura de la puerta no soportan el peso del altavoz, se puede fijar o adherir un anillo de refuerzo opcional (pieza delgada de madera o de Plancha de Fibra de Densidad Media {Medium Density Fiberboard, MDF}) a la estructura de la puerta. Monte el altavoz en el vehículo como se indica en la **Figura 4**.

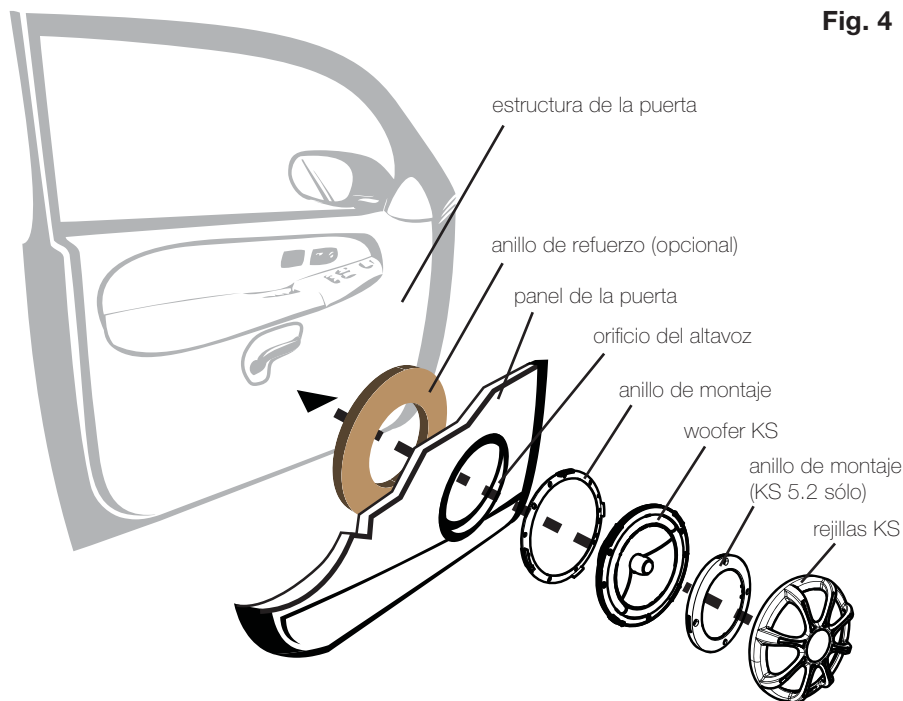

MONTAJE DEL TWEETER

El tweeter se puede montar de cuatro maneras: montaje al ras, en ángulo, y en superficie. Para aplicaciones de montaje al ras, vea la **Fig. 5**. Elija una ubicación plana en el panel con espacio suficiente detrás para la tuerca de montaje corta y el tweeter. Después de controlar los espacios libres, corte un orificio de montaje de 1-3/4" (44 mm) de diámetro en el panel. Coloque la tuerca de montaje detrás del panel. Introduzca el cable a través del anillo al ras opcional, el orificio del panel y la tuerca de montaje. Atornille la tuerca de montaje en el tweeter para montarlo.

Para aplicaciones de montaje en ángulo, elija una ubicación plana en el panel con espacio suficiente detrás para la tuerca de montaje larga, el tweeter y el anillo angular trasero. Después de controlar los espacios libres, corte un orificio de montaje de 1-3/4" (44 mm) de diámetro en el panel. Coloque el anillo angular delantero frente al panel. Luego, coloque el cable y el tweeter a través del anillo angular trasero y en el panel. A continuación, coloque el cable a través del anillo angular trasero, coloque el anillo angular trasero sobre la parte trasera del tweeter y alinee la parte angosta del anillo angular delantero para lograr el ángulo de funcionamiento deseado. Coloque el cable a través de la tuerca de montaje y apriete suavemente la tuerca de montaje alrededor del tweeter. Gire todas las piezas juntas hasta que el ángulo del tweeter quede en la dirección que desee. Para asegurar el conjunto, apriete la tuerca de montaje. Vea la **Fig. 6**.

Para aplicaciones de montaje en superficie, use la copa de montaje en superficie como plantilla a fin de hacer en el panel un agujero piloto de 7/64 de plg. (2.5 mm) para el tornillo de la copa y un agujero de 5/16 de plg. (8 mm) para los cables. Se incluye un tornillo M3 para madera de cabeza troncocónica con ranuras en cruz para fijar la copa en el panel. Coloque el tweeter sobre la copa y presiónelo hasta que encaje en posición. Vea la **Fig. 7**.

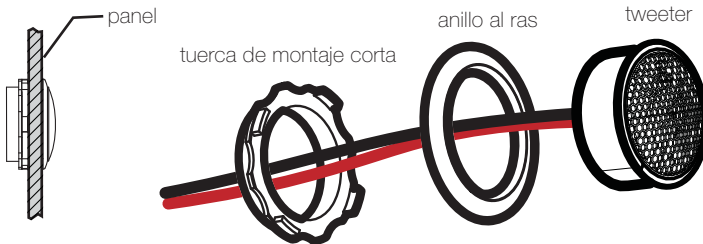

Fig. 5
Montaje al ras

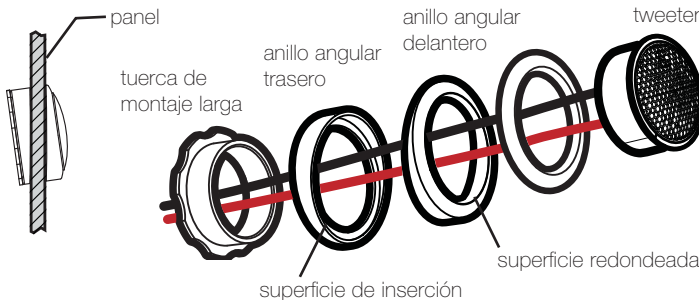

Fig. 6
Montaje en ángulo



Fig. 7
Montaje superficial

MONTAJE COAX

El sistema de altavoces componentes de la serie KS también se puede instalar coaxialmente montando el tweeter al centro del altavoz de frecuencias medias. Para el montaje coaxial, desatornille y quite el tapón de fase del centro del excitador de frecuencias medias KS. A continuación, pase los cables del tweeter a través del cilindro de montaje, ubicado al centro del excitador de frecuencias medias, hasta que salgan por el agujero de la placa trasera. Conecte la unidad de tweeter al cilindro de montaje y atornille el cilindro en el centro del excitador de frecuencias medias. Después de fijar el tweeter al altavoz de frecuencias medias, encamine el cableado por el surco para cable de la placa trasera del altavoz de frecuencias medias y fije los cables del tweeter a la lengüeta de cables con el amarre incluido. Vea la abajo.

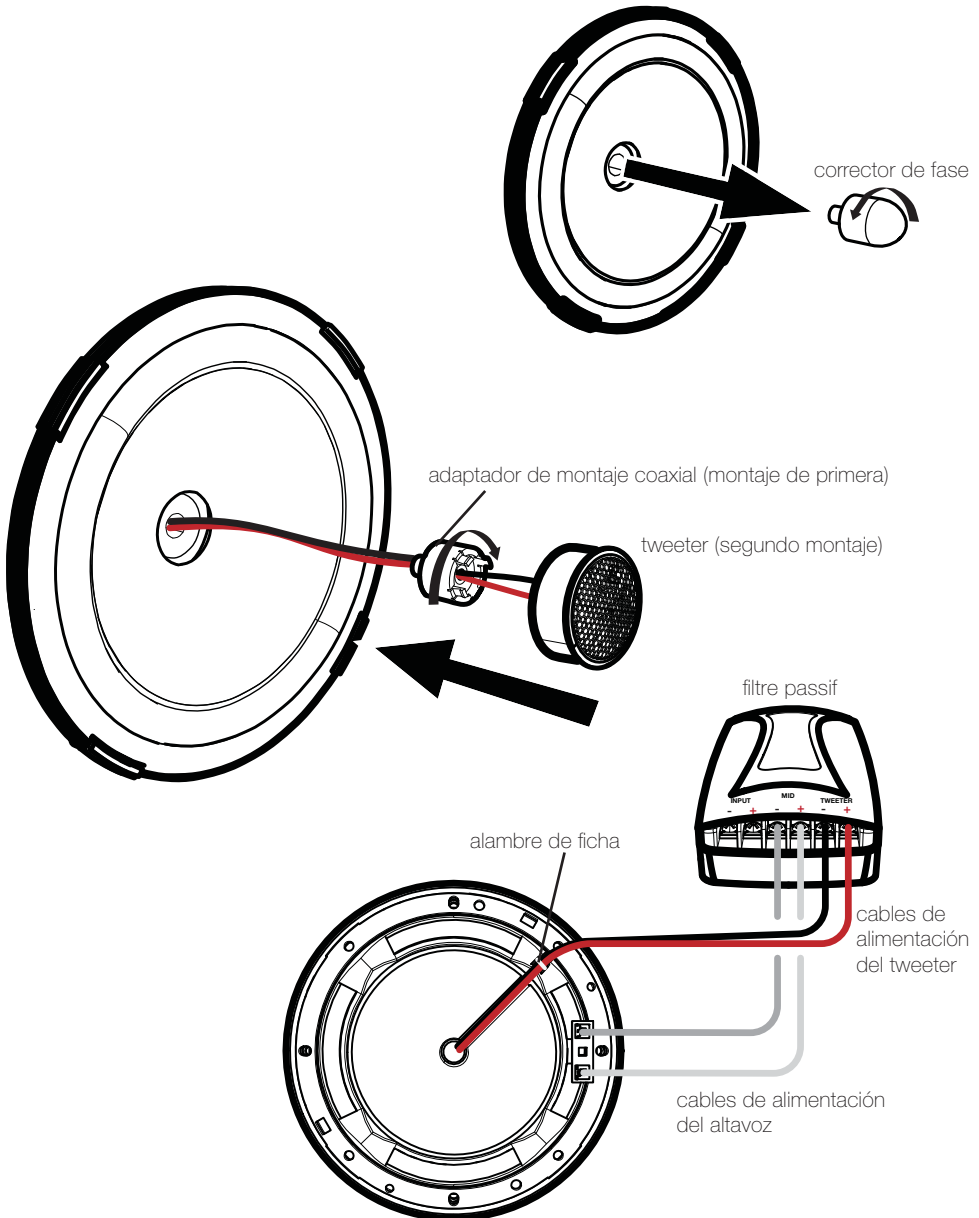

MONTAJE DEL CROSSOVER

Monte el crossover en una ubicación que sea de fácil acceso para realizar el cableado y ajustar el nivel de salida del tweeter. Asegúrese de que el crossover no quede en un lugar que se pueda mojar. La parte inferior de la puerta del automóvil no es una buena ubicación. Si tiene que montar el crossover en la puerta del automóvil, tenga cuidado ya que se puede acumular agua en la parte inferior de la puerta. Mantenga el crossover en un lugar alto de la puerta y protegido del agua.

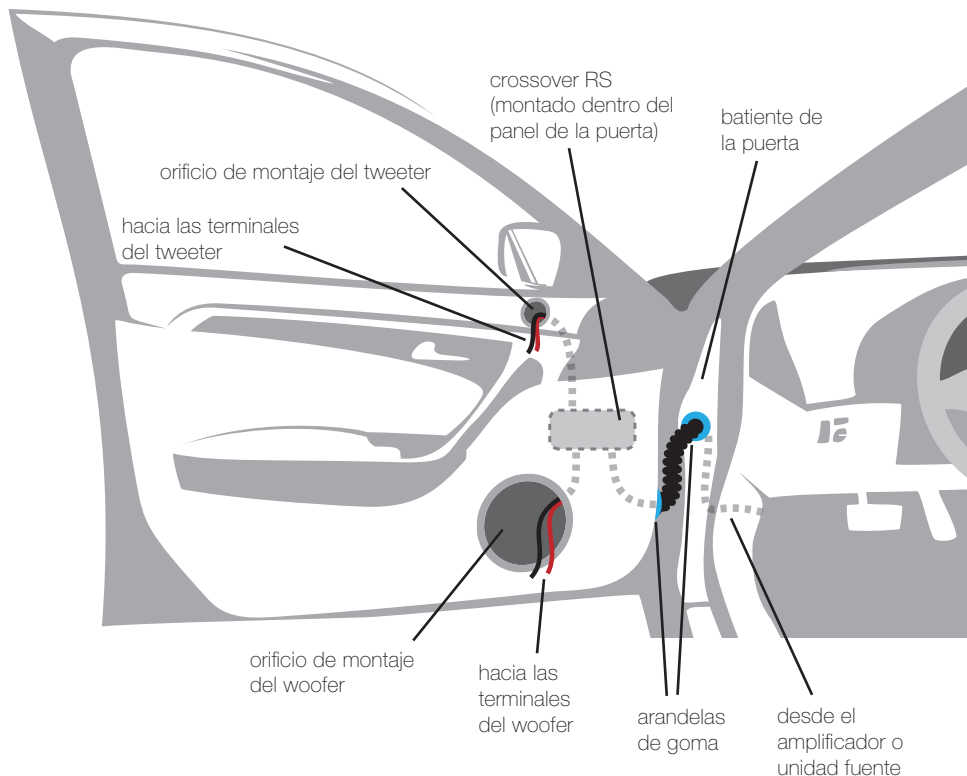

Si no hay cableado de fábrica para altavoz en el lugar deseado, puede ser necesario encaminar el cable que se incluye a través de la jamba de la puerta. Este cable debe mantenerse alejado de los bordes afilados para que la puerta no pueda aplastarlo por accidente. La arandela de goma que pueda haber en la jamba de la puerta es el lugar ideal para hacer pasar los cables de altavoz. Si no hay agujero con arandela de goma de fábrica, o el que hay es inaccesible, es necesario hacer un agujero para pasar los cables de altavoz por la jamba de la puerta. Tenga cuidado de no dañar otros cables o mecanismos de la puerta. Cada vez que se hace pasar un cable a través de un agujero, es necesario insertar una arandela de plástico o de goma para proteger el cable.

Consejo profesional: ¡Usted es un Kicker ZX o IX Stereo-Amplificador, y unos pocos cables lejos de un sistema fuerte estéreo! La línea de IX de stereo-amplificadores lo hace fácil de mejorar sólido como una roca bajo con su existir estéreo. Pregunte por favor su comerciante acerca de los aumentos de Amplificador de Kicker IX.

MODELL: **KS5.2 / KS6.2 / KS65.2**

Autorisierter KICKER-Händler: _____

Kaufdatum: _____

Lautsprecher-Modellnummer: _____

KS KOMPONENTEN

Ihr KS Komponenten-System wurde besonders für "Livin' Loud" in der harten Automwelt entworfen. Es ist Materialien und Konstruktion fortgeschritten beizubehalten, dass ideale Leistung jahrelang kommt.

LEISTUNG

Modell:	KS5.2	KS6.2	KS65.2
Tieftönergröße, Zoll (mm)	5-1/4 (130)	6 (160)	6-1/2 (165)
Hochtönergröße, Zoll (mm)	1 (25)	1 (25)	1 (25)
Material der Hochtönermembran	Titanium	Titanium	Titanium
Nennimpedanz [Zn], Ohm	4 (3,3)	4 (2,9)	4 (2,9)
Spitzenbelastbarkeit, Watt (RMS)	130 (65)	150 (75)	150 (75)
Empfindlichkeit [SPL ₀], dB bei 1 W, 1 m	88	88	88
Effektiver Frequenzbereich, Hz	38-21k	35-21k	35-21k
Tieftöner Montageloch-Durchmesser, Zoll (mm)	4-9/16 (116)	5 (127)	5-5/8 (143)
Tieftöner Untermontagetiefe, Zoll (mm)	2 (51)	1 15/16 (49)	2 1/8 (54)
Hochtöner Flach-Montageloch-Durchmesser, Zoll (mm)	1-15/16 (49)	1-15/16 (49)	1-15/16 (49)
Hochtöner Untermontagetiefe, Zoll (mm)	13/16 (21)	13/16 (21)	13/16 (21)
Hoher Überkreuzungspunkt, dB, an Frequenz, Hz	12, 4000	12, 4000	12, 4000
Niedriger Überkreuzungspunkt, dB, an Frequenz, Hz	12, 4000	12, 4000	12, 4000
Hoher Frequenz Abschwächungsschalter, dB	0, 4,5, 9	0, 4,5, 9	0, 4,5, 9
Schutzgitter	Ja	Ja	Ja

VERKABELUNG

Wir empfehlen die Verwendung eines 16-Gauge-Lautsprecherkabels (oder mehr). Die KS-Komponenten haben eine Impedanz von 4 Ohm und sind für alle 4-ohmigen Quellen oder Verstärker geeignet.

Vergewissern Sie sich, dass Ihre Quelle oder Verstärker für 4-Ohm-Betrieb ausgelegt ist.

Frequenzweiche in 2-Wege-Anordnung | Ein Komponentenset pro Kanal

- Für den Stereobetrieb sind mindestens zwei Verstärkerkanäle erforderlich (Es wird nur ein Kanal dargestellt).

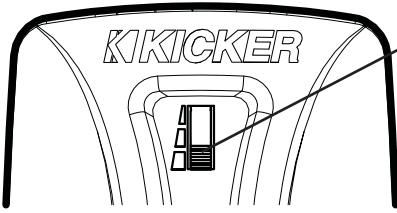

Je höher die die Schaltereinstellung ist, desto höher ist die Lautstärke der Hochtöner.

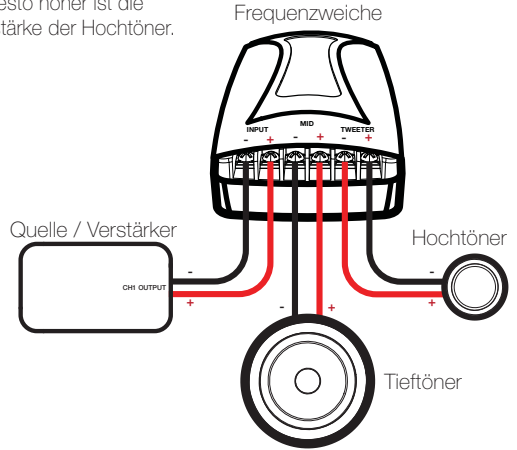

Frequenzweiche in 2-Wege-Anordnung | Zwei Komponentensets pro Kanal

- Diese Anordnung erfordert zwei vollständige KS-Systeme (vier Tieftöner, vier Hochtöner, vier Frequenzweichen).
- Für den Stereobetrieb sind mindestens zwei Verstärkerkanäle erforderlich (Es wird nur ein Kanal dargestellt).
- Die Frequenzweichen sind dabei in Parallel zu schalten.

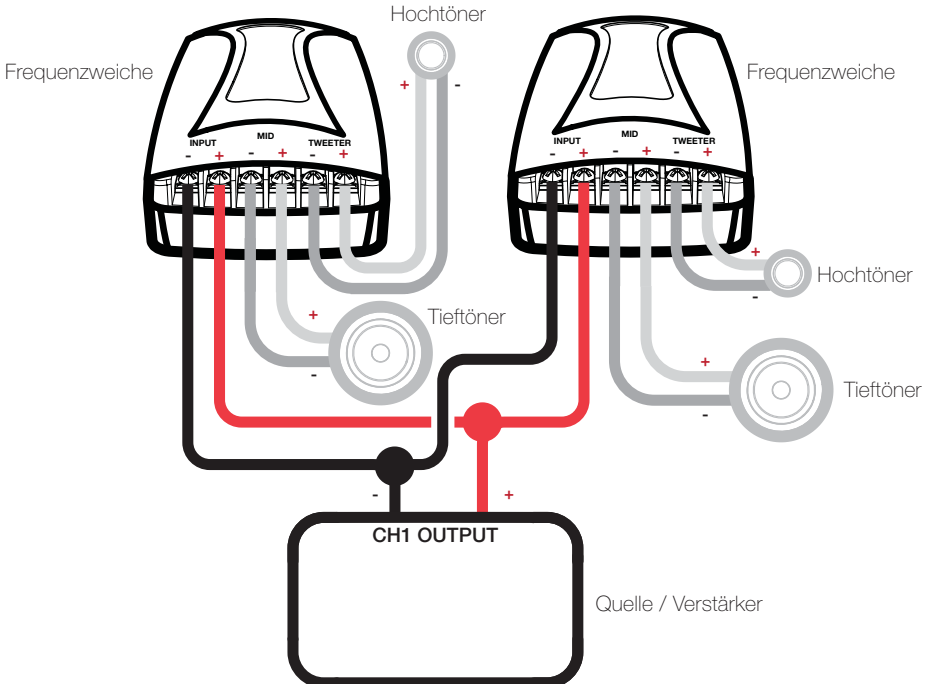

WOOFER-EINBAU

Ihre Kicker KS-Komponenten sind speziell für den Einbau in nicht geschlossenen Gehäusen gedacht. Die Lautsprecher benötigen kein geschlossenes Gehäuse, um optimale Leistung zu bieten. Es ist wichtig, den vorne aus dem Treiber austretenden Schall vom Schall zu trennen, der von der Rückseite des Treibers kommt. Diese Trennung wird meist durch den Einbau an einer werksseitig vorgewählten Stelle erreicht, oder an einer Stelle mit semiisoliertem Rückraum.

Wenn Sie werksseitig eingebaute Lautsprecher an den Original-Einbauorten ersetzen, müssen Sie eventuell die Lautsprecheröffnungen vergrößern und mit einem 2,5-mm-Bohrer neue Schraubenlöcher bohren. Spezielle Montagestellen erfordern mehr Vorbereitung und Arbeit. Stellen Sie auf jeden Fall sicher, dass der Lautsprecher nicht das Öffnen und Schließen der Kofferraumklappe bzw. Tür behindert und dass die beiliegenden Schrauben nicht in den Treibstofftank oder Kabel eindringen bzw. andere mechanische Elemente an der Unterseite der Montageoberfläche beschädigen. Fahren Sie die Fenster ganz nach unten und oben.

Wenn es die Platzierung der Lautsprecheröffnungen erforderlich macht, Metall zu schneiden, müssen Sie tragende Teile und Stützen vermeiden. Falls der Türkörper und die Türverkleidung das Gewicht des Lautsprechers nicht unterstützen können, kann ein optionaler Verstärkungsring (ein dünnes Stück Holz oder Faserplatte) angebracht oder am Türkörper befestigt werden. Bauen Sie den Lautsprecher wie in **Abbildung 4** gezeigt ins Fahrzeug ein.

Abb. 4

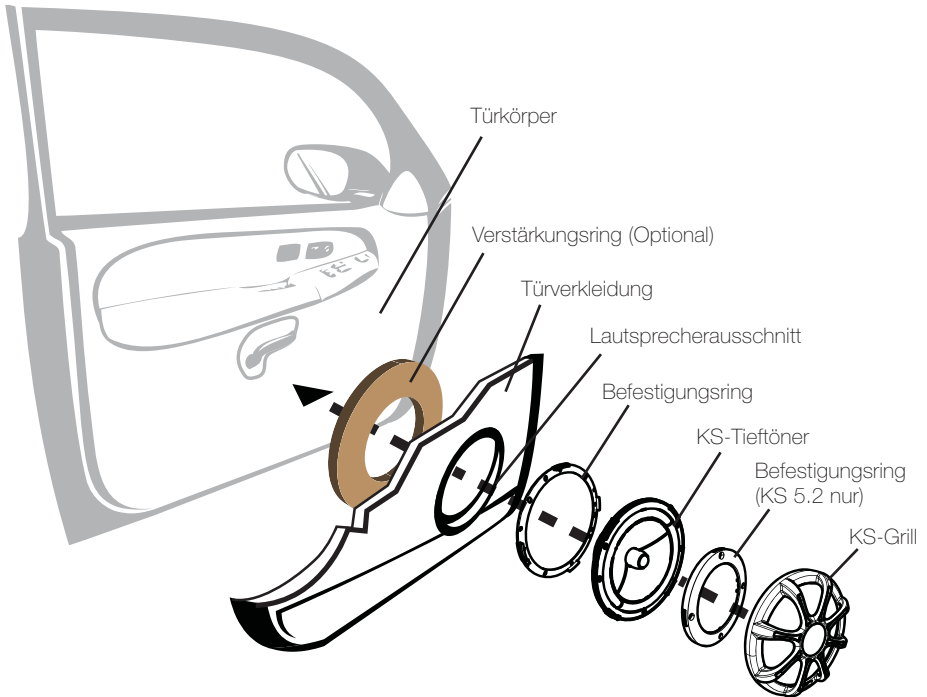

EINBAU HOCHTÖNER

Der Hochtöner kann auf drei Weisen eingebaut werden: Bündig, mit Winkel und auf der Oberfläche. Für den bündigen Einbau, siehe **Abb. 5**. Wählen Sie eine ebene Fläche auf der Verkleidung mit ausreichend Platz hinter der Verkleidung für die kurze Befestigungsmutter und den Hochtöner. Nachdem Sie den Freiraum überprüft haben, schneiden Sie ein Montageloch mit 1-3/4 Zoll (44 mm) Durchmesser in die Verkleidung. Halten Sie die Befestigungsmutter hinter die Verkleidung. Verlegen Sie das Kabel durch den optionalen Ring für bündigen Einbau, durch das Loch in der der Verkleidung und durch die Befestigungsmutter. Befestigen Sie den Hochtöner durch Festziehen der Befestigungsmutter.

Für den winkligen Einbau, müssen Sie eine ebene Fläche in der Verkleidung mit ausreichend Platz hinter der Verkleidung für die lange Befestigungsmutter, den Hochtöner und den hinteren Winkelring auswählen. Nachdem Sie den Freiraum überprüft haben, schneiden Sie ein Montageloch mit 1-3/4 Zoll (44 mm) Durchmesser in die Verkleidung. Halten Sie den vorderen Winkelring vor die Verkleidung. Verlegen Sie danach das Kabel und den Hochtöner durch den vorderen Winkelring und die Verkleidung. Verlegen Sie als nächstes das Kabel durch den hinteren Winkelring, ziehen Sie diesen hinten auf den Hochtöner und richten Sie den schmalen Teil auf den bevorzugten Winkel aus. Verlegen Sie das Kabel durch die Befestigungsmutter und ziehen Sie diese leicht am Hochtöner fest. Drehen Sie alle Teile gleichzeitig bis sich der Hochtöner in der gewünschten Position befindet. Ziehen Sie jetzt die Befestigungsmutter fest an. Siehe **Abb. 6**.

Verwenden Sie bei der Oberflächeninstallation den Oberflächeninstallationsbecher als Schablone und bohren Sie ein 2,5-mm-Schraubloch für die Befestigung des Oberflächeninstallationsbeckers an der Verkleidung und ein 8-mm-Loch für die Drähte vor. Für die Befestigung des Oberflächeninstallationsbeckers an der Verkleidung liegt eine M3-Flachkopfschraube mit Kreuzschlitz bei. Platzieren Sie den Hochtöner über dem Oberflächeninstallationsbecher und drücken Sie ihn ein. Siehe **Abb. 7**.



Abb. 2
Bündigen Einbau



Abb. 3
Einbau mit Winkelringen

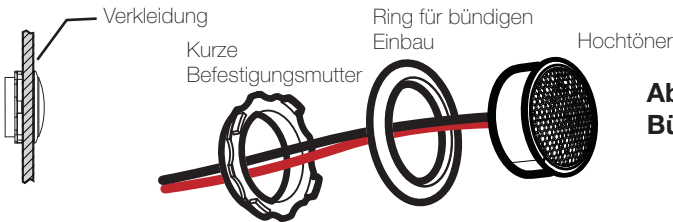

Abb. 4
Einbau auf der Oberfläche

KOAX-EINBAU

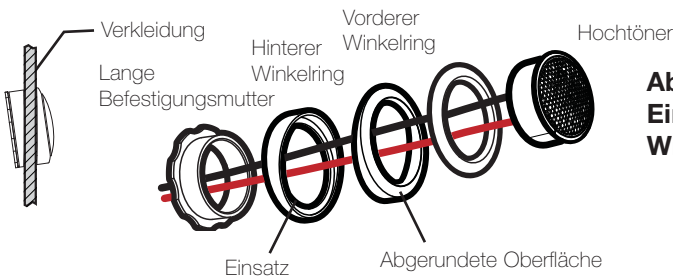
Das KS-Komponentensystem kann auch koaxial eingebaut werden, indem man den Hochtöner in der Mitte des Mitteltöners anbringt. Zur koaxialen Befestigung müssen Sie den Phase-Plug aus der Mitte des KS-Mitteltönertreibers entfernen. Führen Sie dann die Hochtönerdrähte durch die Befestigungsstütze in die Mitte des Mitteltönertreibers und aus dem Rückplattenloch heraus. Verbinden Sie die Hochtönerbaugruppe mit der Befestigungsstütze und schrauben Sie die Stütze in die Mitte des Mitteltönertreibers. Nachdem der Hochtöner am Mitteltöner befestigt wurde, führen Sie das Kabel durch die Kabelnut auf der Rückplatte des Mitteltöners und befestigen die Hochtönerkabel mit dem beiliegenden Kabelbinder an der Kabelhalterung. Siehe unten.

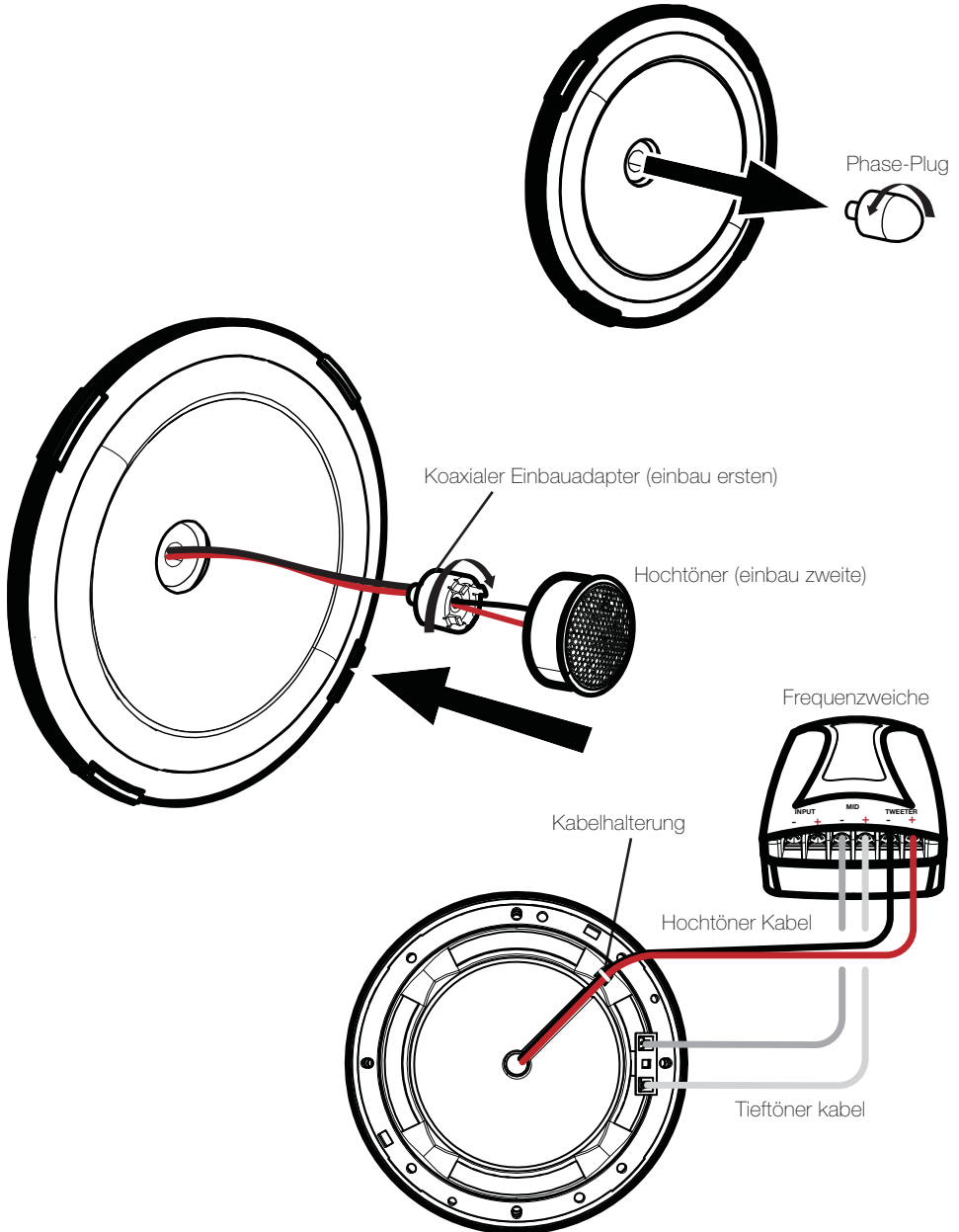

CROSSOVER-EINBAU

Bauen Sie die Frequenzweiche an einem leicht zugänglichen Ort für Verkabelung und Einstellung des Hochtönerausgangspegels ein. Stellen Sie dabei sicher, dass die Frequenzweiche vor Wasser geschützt ist. Der untere Teil der Tür ist kein geeigneter Ort. Wenn die Frequenzweiche in die Fahrzeugtür eingebaut werden muss, treffen Sie entsprechende Vorsichtsmaßnahmen, da sich im unteren Teil der Tür Wasser ansammeln kann. Bauen Sie daher die Frequenzweiche im oberen Teil der Tür, vor Wasser geschützt, ein.

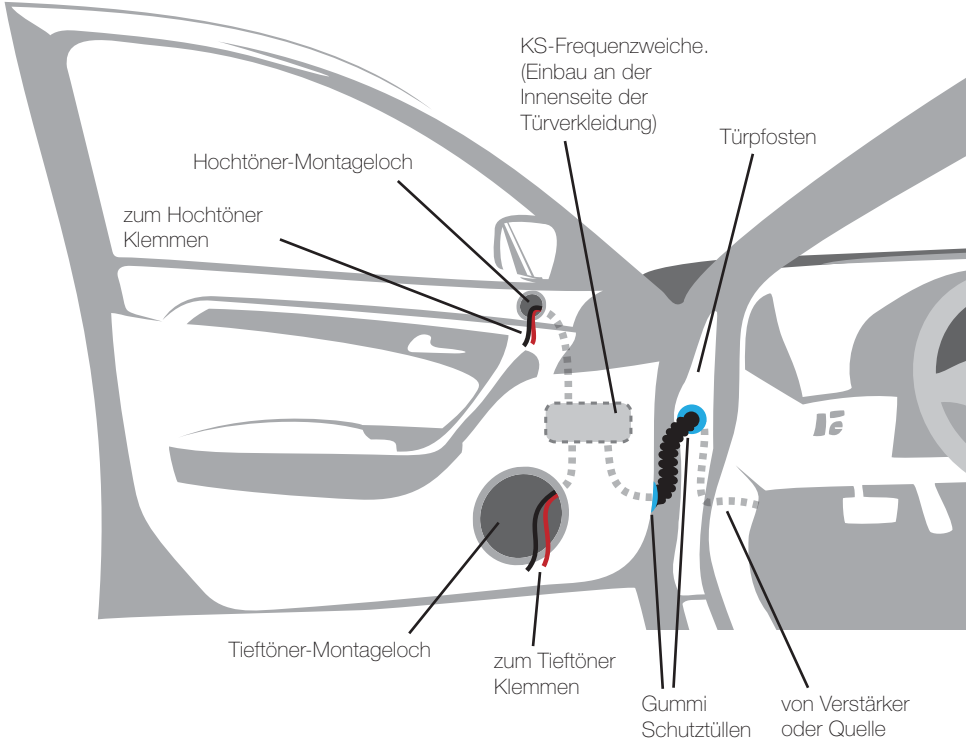

Wenn an der gewünschten Stelle keine werkseitigen Lautsprecherkabel verfügbar sind, müssen Sie eventuell das Kabel durch den Türpfosten verlegen. Dabei ist darauf zu achten, dass das Kabel von scharfen Kanten ferngehalten und nicht von der Tür eingeklemmt wird. Eine existierende Schutztülle im Türpfosten wäre für die Verlegung des Lautsprecherkabels ideal. Falls kein vorgebohrtes Loch bzw. keine Schutztülle vorhanden ist oder diese nicht zugänglich sind, müssen Sie ein Loch bohren, um das Lautsprecherkabel durch den Türpfosten zu verlegen. Passen Sie dabei auf, dass Sie nicht andere Kabel oder den Türmechanismus anbohren. Wenn Sie ein Kabel durch ein blankes Loch verlegen, müssen Sie zum Schutz des Kabels eine Schutztülle aus Gummi oder Plastik einführen,

Tipp: Sie sind ein IX oder ZX Stereo-Verstärker, ein Comp Subwoofer Gehäuse und ein paar Kabel weg von einem starken HiFi-System! Die Kicker IX Stereo-Verstärker machen es leicht, zu hartem Bass mit Ihrem originalen Radio zu verbessern. Bitte fragen Sie Ihren Kicker Händler nach die IX Verstärker Nachrüstung.

MODÈLE : KS5.2 / KS6.2 / KS65.2 COMPOSANTS

Revendeur agréé KICKER : _____

Purchase Date : _____

Numéro de modèle haut-parleur : _____

COMPOSANTS KS

Vos haut-parleurs de KS composants ont été conçus pour l'environnement automobile dur. L'haut-parleur utilise des matériaux avancés et les techniques de construction pour maintenir l'exécution optimale pendant des années pour venir.

PERFORMANCES

Modèle:	KS5.2	KS6.2	KS65.2
Diamètre du haut-parleur de graves, in (mm)	5-1/4 (130)	6 (160)	6-1/2 (165)
Diamètre du haut-parleur d'aigus, in (mm)	1 (25)	1 (25)	1 (25)
Matériau de la membrane de haut-parleur d'aigus	Titane	Titane	Titane
Impédance nominale [Zn], ohms	4 (3,3)	4 (2,9)	4 (2,9)
Puissance admissible, watts, crête (efficace)	130 (65)	150 (75)	150 (75)
Sensibilité [SPL ₀], dB @ 1 W, 1 m	88	88	88
Plage de fréquence effective, Hz	38-21k	35-21k	35-21k
Dimensions découpe de woofer, in (mm)	4-9/16 (116)	5 (127)	5-5/8 (143)
Profondeur de montage de fond de woofer, in (mm)	2 (51)	1 15/16 (49)	2 1/8 (54)
Dimensions découpe de Tweeter Montant plat, in (mm)	1-15/16 (49)	1-15/16 (49)	1-15/16 (49)
Profondeur Tweeter de montage, in (mm)	13/16 (21)	13/16 (21)	13/16 (21)
L'haute passe, dB, à la Fréquence, Hz	12, 4000	12, 4000	12, 4000
La passe basse, dB, à la Fréquence, Hz	12, 4000	12, 4000	12, 4000
Haut-parleur d'aigus modulation de Fréquence, dB	0, 4,5, 9	0, 4,5, 9	0, 4,5, 9
Grilles	Oui	Oui	Oui

CÂBLAGE

Nous conseillons d'utiliser du fil de calibre 16 (ou supérieur). Les composants KS ont une valeur nominale de 4 ohms et fonctionnent avec n'importe quelle source ou n'importe quel amplificateur conçu pour une charge de 4 ohms. **S'assurer que la source ou l'amplificateur est prévu pour un fonctionnement à 4 ohms.**

_filtre passif en configuration à 2 voies | un composant défini par canal

- Au moins deux canaux amplificateurs sont requis pour une exploitation stéréo (un seul canal est représenté)

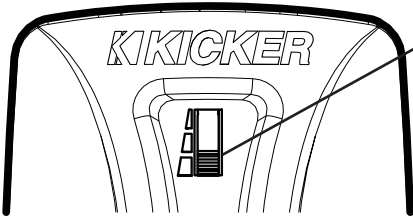

Des réglages d'interrupteur plus élevés se traduiraient par plus de volume à la sortie du haut-parleur d'aigus.

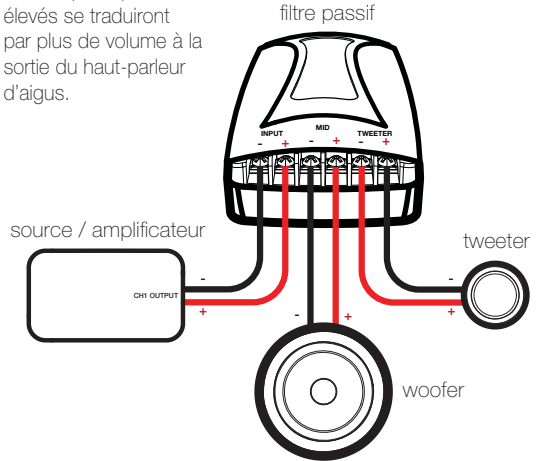

_filtre passif en configuration à 2 voies | deux composants définis par canal

- Requier deux systèmes KS complets (quatre woofers, quatre tweeters, quatre filtres passifs)
- Au moins deux canaux amplificateurs sont requis pour une exploitation stéréo (un seul canal est représenté)
- Filtres passifs câblés en parallèle

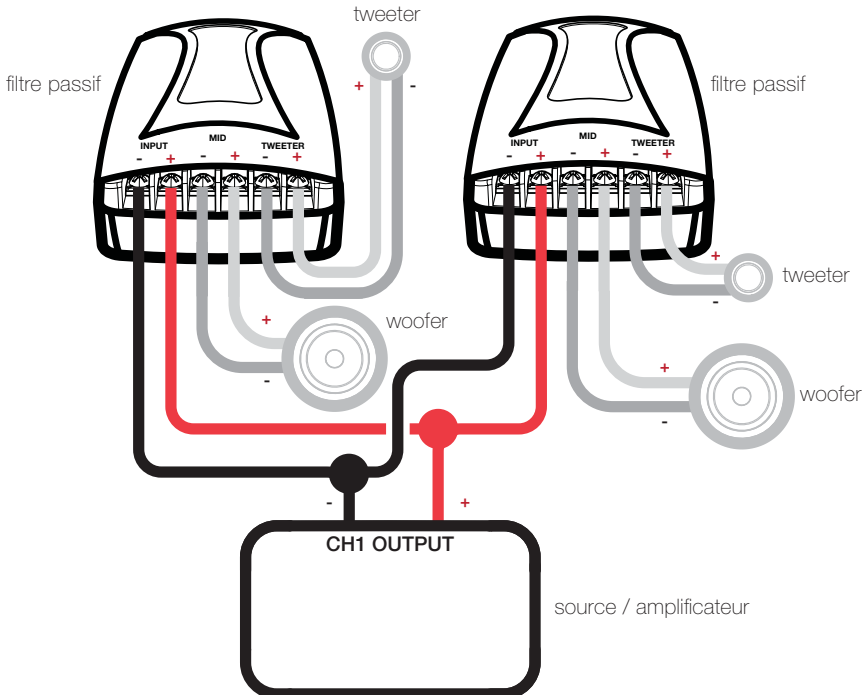

MONTAGE DU WOOFER

Les composantsiaux Kicker KS ont été spécialement conçus pour un montage sans enceinte. Leur fonctionnement optimal ne nécessite pas d'enceinte close. Il est important d'isoler le son sortant par l'avant du haut-parleur et le son diffusé à l'arrière du haut-parleur. En général, cette isolation est obtenue en installant le haut-parleur dans un emplacement standard ou dans un emplacement pourvu d'une chambre arrière semi-isolée.

Dans le cas du remplacement de haut-parleurs d'origine en utilisant les mêmes emplacements, il peut être nécessaire d'agrandir les découpes de haut-parleurs et de percer de nouveaux trous pour les vis, à l'aide d'un foret de 2,5 mm. Les emplacements de montage sur mesure demandent davantage de préparation et de travail. Dans tous les cas, veillez à ce que le haut-parleur ne gêne pas les mécanismes d'ouverture et de fermeture du coffre et des portières, et que les vis fournies ne percent pas le réservoir de carburant ni les câbles, et ne gênent aucune autre pièce mécanique à l'envers de la surface de montage. Ouvrez complètement les vitres, puis refermez-les.

Si les emplacements des découpes de haut-parleurs obligent à couper des parties métalliques, évitez la structure et les renforts métalliques. Si le poids du haut-parleur est excessif pour la portière et sa garniture, un anneau de renforcement facultatif (morceau de bois mince ou panneau de fibres de bois de densité moyenne) peut être fixé ou collé à la portière. Montez le haut-parleur dans le véhicule conformément à la **figure 4**.

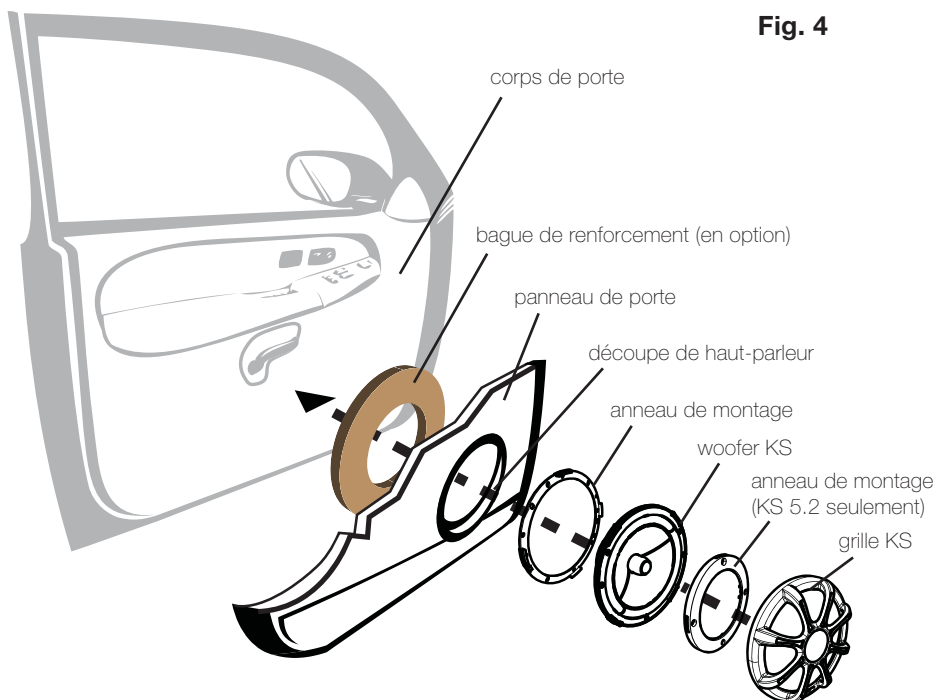

Fig. 4

MONTAGE DU TWEETER

Le haut-parleur d'aigus peut être monté de très différentes façons : montage affleurant, angulaire et en surface. Pour des applications de montage encastré, voir la **Figure 5**. Choisir un emplacement plat sur le panneau en laissant un espace derrière le panneau pour l'écrou de montage court et le haut-parleur d'aigus. Après avoir vérifié les dégagements, découper un trou de montage de 1-3/4" (44 mm) de diamètre dans le panneau. Positionner l'écrou de montage derrière le panneau. Faire passer le fil à travers la bague affleurante en option, le trou pratiqué dans le panneau et l'écrou de montage. Monter le tweeter en vissant l'écrou de montage sur le tweeter.

Pour des applications de montage angulaire, choisir un emplacement plat sur le panneau en laissant un espace derrière le panneau pour l'écrou de montage long, le haut-parleur d'aigus et la bague de montage en angle. Après avoir vérifié les dégagements, découper un trou de montage de 1-3/4" (44 mm) de diamètre dans le panneau. Placer la bague angulaire avant devant le panneau. Puis insérer le fil et le tweeter à travers la bague angulaire avant et le panneau. Ensuite, faire passer le fil à travers la bague angulaire arrière, faire passer la bague angulaire arrière au-dessus de la partie arrière du tweeter et aligner la partie étroite de la bague angulaire avant pour trouver l'angle d'exploitation préféré. Faire passer le fil à travers l'écrou de montage et serrer légèrement l'écrou de montage autour du tweeter. Faire tourner toutes les pièces en même temps jusqu'à ce que le tweeter adopte la bonne direction angulaire. Fixer l'ensemble en serrant l'écrou de montage. Voir la **Figure 6**.

Pour un montage en surface, utilisez la coupelle de montage en surface comme gabarit et percez un trou de 2,5 mm pour la fixation de la coupelle au panneau, et un trou de 8 mm pour les fils. Une vis à tête cruciforme est fournie pour la fixation de la coupelle de montage en surface au panneau. Mettez le haut-parleur d'aigus sur la coupelle de montage en surface et appuyez pour le mettre en place. Voir la **Figure 7**.

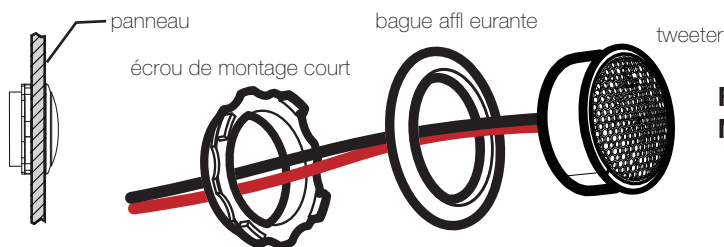

Fig. 4
Montage encastré

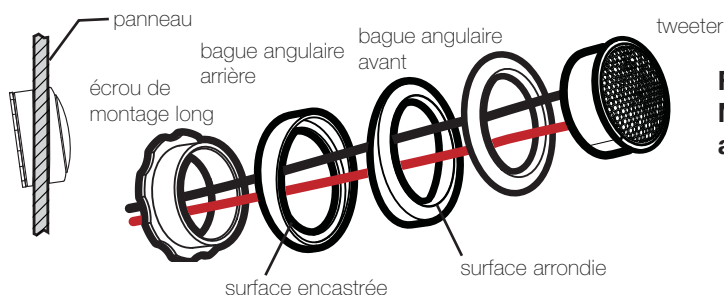

Fig. 5
Montage angulaire

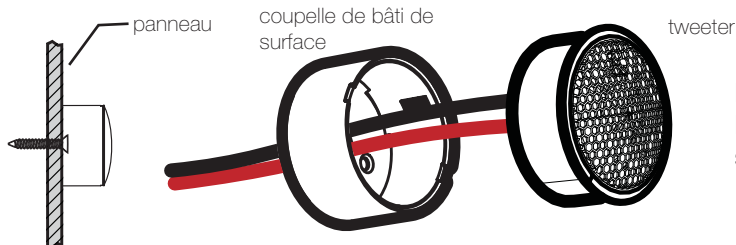
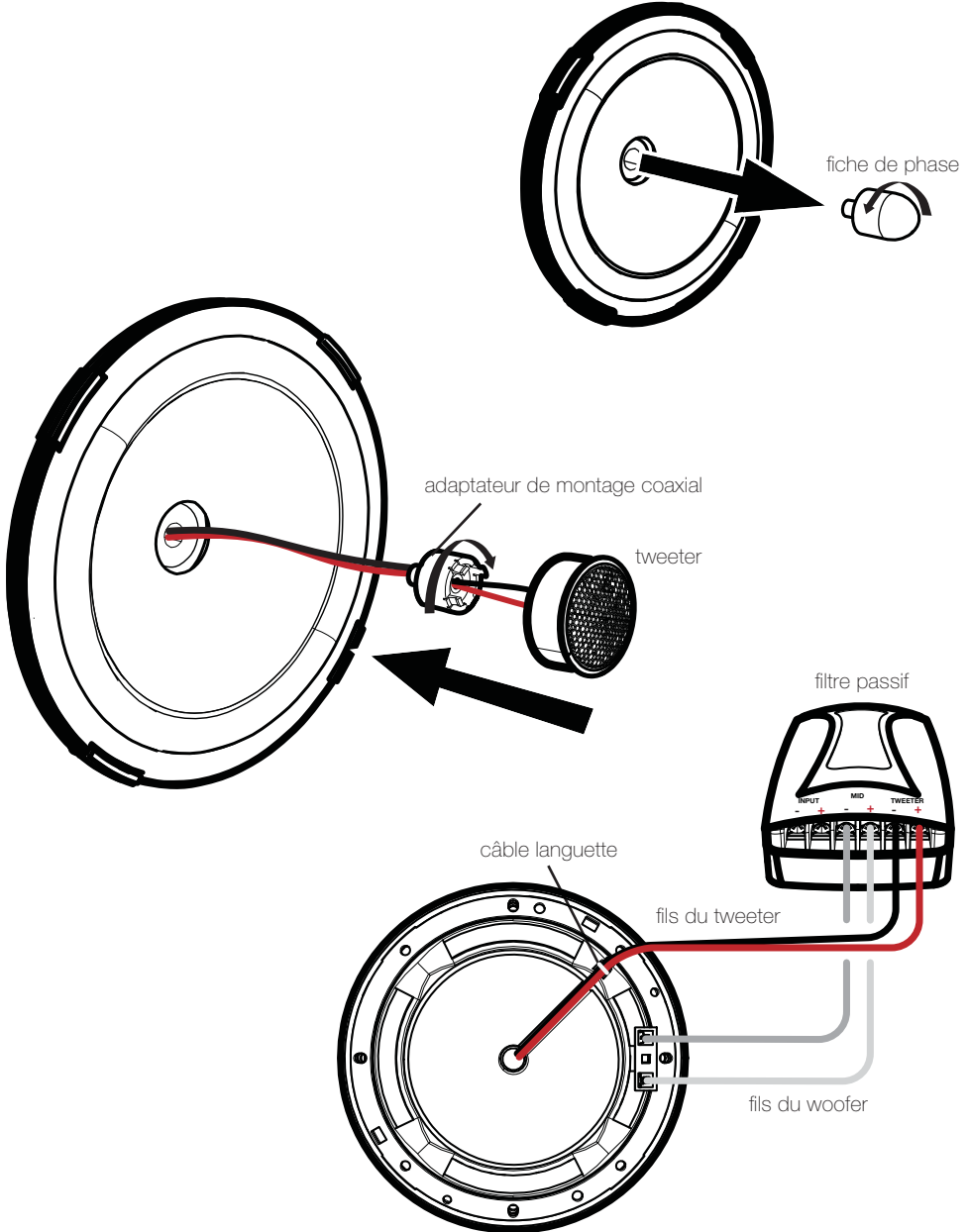

Fig. 6
Montage en surface

MONTAGE COAXIAUX

Le système à composants KS peut aussi être monté de façon coaxiale, en fixant le haut-parleur d'aigus au centre du haut-parleur de médiums. Pour effectuer un montage coaxial, dévissez et retirez le bouchon de phase du centre du haut-parleur de médiums KS. Passez ensuite les fils du haut-parleur d'aigus par le support de montage, le centre du haut-parleur de médiums et le trou de la plaque arrière. Emboîtez le haut-parleur d'aigus dans le support de montage et vissez celui-ci au centre du haut-parleur de médiums. Une fois le haut-parleur d'aigus fixé au haut-parleur de médiums, faites passer les fils par la gorge de la plaque arrière du haut-parleur de médiums et attachez-les à la languette à l'aide du collier fourni. Voir la ci-dessous.



INTERNATIONAL WARRANTY

Contact your International Kicker dealer or distributor concerning specific procedures for your country's warranty policies.

WARNING: KICKER products are capable of producing sound levels that can permanently damage your hearing! Turning up a system to a level that has audible distortion is more damaging to your ears than listening to an undistorted system at the same volume level. The threshold of pain is always an indicator that the sound level is too loud and may permanently damage your hearing. Please use common sense when controlling volume.

GARANTÍA INTERNACIONAL *Versión Español*

Comuníquese con su concesionario o distribuidor Kicker internacional para obtener información sobre procedimientos específicos relacionados con las normas de garantía de su país.

ADVERTENCIA: Los excitadores Kicker son capaces de producir niveles de sonido que pueden dañar permanentemente el oído. Subir el volumen del sistema hasta un nivel que produzca distorsión es más dañino para el oído que escuchar un sistema sin distorsión al mismo volumen. El dolor es siempre una indicación de que el sonido es muy fuerte y que puede dañar permanentemente el oído. Sea precavido cuando controle el volumen.

La frase "combustible para vivir la vida Livin' Loud™ a todo volumen" se refiere al entusiasmo por la vida que la marca Kicker de estéreos de automóvil representa y a la recomendación a nuestros clientes de que vivan lo mejor posible ("a todo volumen") en todo sentido. La línea de altavoces y amplificadores Kicker es la mejor del mercado de audio de automóviles y por lo tanto representa el "combustible" para vivir a todo volumen en el área de "estéreos de automóvil" de la vida de nuestros clientes. Recomendamos a todos nuestros clientes que obedezcan todas las reglas y reglamentos locales sobre ruido en cuanto a los niveles legales y apropiados de audición fuera del vehículo.

INTERNATIONALE GARANTIE *Deutsche Version*

Nehmen Sie mit Ihren internationalen Kicker-Fachhändler oder Vertrieb Kontakt auf, um Details über die Garantieleistungen in Ihrem Land zu erfahren.

WARNUNG: KICKER-Treiber können einen Schallpegel erzeugen, der zu permanenten Gehörschäden führen kann! Wenn Sie ein System auf einen Pegel stellen, der hörbare Verzerrungen erzeugt, schadet das Ihren Ohren mehr, als ein nicht verzerrtes System auf dem gleichen Lautstärkepegel. Die Schmerzschwelle ist immer eine Anzeige dafür, dass der Schallpegel zu laut ist und zu permanenten Gehörschäden führen kann. Seien Sie bei der Lautstärkeeinstellung bitte vernünftig!

Der Slogan "Treibstoff für Livin' Loud" bezieht sich auf die mit den Kicker-Autostereosystemen assoziierte Lebensfreude und die Tatsache, dass wir unsere Kunden ermutigen, in allen Aspekten ihres Lebens nach dem Besten ("Livin' Loud") zu streben. Die Lautsprecher und Verstärker von Kicker sind auf dem Markt für Auto-SoundSysteme führend und stellen somit den "Treibstoff" für das Autostereoerlebnis unserer Kunden dar. Wir empfehlen allen unseren Kunden, sich bezüglich der zugelassenen und passenden Lautstärkepegel außerhalb des Autos an die örtlichen Lärmvorschriften zu halten.

GARANTIE INTERNATIONALE *Version Française*

Pour connaître les procédures propres à la politique de garantie de votre pays, contactez votre revendeur ou distributeur International Kicker.

AVERTISSEMENT: Les haut-parleurs Kicker ont la capacité de produire des niveaux sonores pouvant endommager l'ouïe de façon irréversible ! L'augmentation du volume d'un système jusqu'à un niveau présentant une distorsion audible endommage davantage l'ouïe que l'écoute d'un système sans distorsion au même volume. Le seuil de la douleur est toujours le signe que le niveau sonore est trop élevé et risque d'endommager l'ouïe de façon irréversible. Réglez le volume en faisant preuve de bon sens !

L'expression "carburant pour vivre plein pot" fait référence au dynamisme de la marque Kicker d'équipements audio pour véhicules et a pour but d'encourager nos clients à faire le maximum ("vivre plein pot") dans tous les aspects de leur vie. Les haut-parleurs et amplificateurs Kicker sont les meilleurs dans le domaine des équipements audio et représentent donc pour nos clients le "carburant pour vivre plein pot" dans l'aspect "installation audio de véhicule" de leur vie. Nous encourageons tous nos clients à respecter toutes les lois et réglementations locales relatives aux niveaux sonores acceptables à l'extérieur des véhicules.



