



**KICKER®**



**SOLO X**

**SUBWOOFER**

DEUTSCHE VERSION

**livin' Loud**

**SOLOX18**

**SUBWOOFER**

**BENUTZERHANDBUCH**

# KICKER®



## SoloX Subwoofer Benutzerhandbuch

Modelle: **S18X1/S18X2**

### Wichtig:

Bitte nehmen Sie sich einen Moment Zeit und schreiben Sie unten die nötigen Informationen auf. Es ist auch empfehlenswert, zu Referenzzwecken die Originalquittung oder eine Kopie davon beizufügen.

Wenn Sie aus irgendeinem Grund während der Garantieperiode für diesen Subwoofer den Kundendienst in Anspruch nehmen, müssen Sie Kicker diese Informationen und eine Kopie der Quittung vorlegen, um Ihre Garantie nachzuweisen.

**HEBEN SIE IHRE QUITTUNG IMMER AUF!**

### Herzlichen Glückwunsch!

*Sie haben eben einen der fortschrittlichsten Subwoofer in der Geschichte der Autoelektronik erworben. Ihr KICKER SoloX ist das neueste Modell der bahnbrechenden Solo-Baric-Serie von KICKER und ist darauf konzipiert, eine optimale Tiefbassleistung und unübertroffene Haltbarkeit zu bieten.*

*Vielen Dank, dass Sie KICKER gewählt haben! Viel Spaß!*

**Händlername:**

---

**Kaufdatum:**

---

**Verstärker-Modellnummer:**

---

**Verstärker-Seriennummer:**

---

## FEATURES

**Titanbeschichtet** Ein Ultrahochleistungs-Look, der starrer ist und für weniger Membranverbiegung und weniger Verzerrung sorgt.

**Fortschrittliche Membrantechnologie** Die Außenkante der Membran wurde gerollt, um die Steifheit zu steigern und so die Biegung der Membran bei großem Hub zu verringern.

**BAM (Basket And Motor)** Gussaluminium-Korb mit niedrigem Profil/offener Bauart. Bietet ein solides, resonanzarmes Fundament für die massive Motorbaugruppe.

**SPAIR (Simple Pull Apart Insertable Replacement)** Eine entfernbare Membranbaugruppe aus Stahlblech. (Patent angemeldet)

**Uniplate V.2 mit gelötetem, stark verlängerten Pol** (Patent angemeldet)

1. Verwendet "X"-Lüftungstechnologie, um während des Betriebs eine ausreichende Wärmeableitung von der Schwingspule zu gewährleisten.
2. Bietet verbesserten Wärmetransfer und somit kühleren Betrieb und maximale Belastbarkeit.
3. Erhöht lineare Magnetfelder am Schwingspulen-Luftspalt und erreicht dadurch eine verbesserte Membranbewegungskontrolle.
4. Lässt Druck unter dem ISD ab, was eine freiere Membranbewegung und verstärkten Tiefbass ermöglicht.

**SLAM (SPAIR Lockdown Attachment Mechanism)** Der Aluminiumrahmen am SPAIR, der die entfernbare Lautsprecherbaugruppe (SPAIR) am BAM-Modul (Basket And Motor Assembly) befestigt.

**SPLAT (Speaker Precise Location Alignment Tool)** Platziert und befestigt das BAM-Modul an der Schallwand Ihres Gehäuses.

**Positionierungsstift** Der Stift stellt sicher, dass das SPAIR genau auf das BAM passt, wodurch die korrekte Leistung gewährleistet wird.

**ARCTIC Cap (Aluminum Rapid Cooling Thermal Induction Centering Cap)** Dies ist an der Spitze der verlängerten Polplatte angebracht und stellt sicher, dass die Schwingspule am SPAIR bei der Einführung in das BAM richtig zentriert ist; zudem bietet es mehr Masse für verbesserten Wärmetransfer von der Schwingspule zur Polplatte und leitet die Luft zur besseren Kühlung in die "X"-Lüftung.

**S4 Quad Spider Array** 4 Poly-Nomex-Zentriermembranen sorgen für die korrekte Zentrierung der Schwingspule bei langem Hub.

**Dreifach gestapelte Spezialmagneten** Bei einem derart großen BAM-Modul würde ein doppelter nicht reichen.

**ISD (Inverted Structural Dome)** Bietet weitere Verbesserung der Verbiegungsfestigkeit der Membran unter Druck.

**Stitched Surround** Verhindert bei langem Hub eine Trennung von Membran und Sicke.

**Doppelte, ultralange Schwingspulen** Für langen Hub und flexible Verkabelungsoptionen.

**Die große 3,5-Zoll-Schwingspule** Mit umgerollter Unterseite zur Verbesserung der Remanenz.

**Entlastungsmanschetten für Zuleitungslitzen** Große, schwere Zuleitungslitzen mit Entlastungsmanschetten.

**B3-Link Dreifach-Verbindungssystem** ermöglicht es Ihnen, Anschlussklemmen, Klemmschrauben oder Barrier-Strip-Anschlüsse zum Anschluss der Lautsprecherkabel zu verwenden.

## VERKABELUNG

Die Solox-Woofers sind mit doppelten 2-Ohm- oder doppelten 1-Ohm-Schwingspulen erhältlich. Die Schrauben mit den roten und schwarzen Flügeln sind für eine Schwingspule. Die Schrauben mit den silberfarbenen Flügeln sind für die zweite Schwingspule.

Beide Schwingspulen müssen angeschlossen sein. Wählen Sie eine serielle oder parallele Anschlussoption, die den Anforderungen Ihres Systems und Ihres Verstärkers entspricht. Sie können auch jede Spule an einen einzelnen Verstärker anschließen.

**HINWEIS:** Vergewissern Sie sich, dass der Verstärker NICHT an einen Widerstand unterhalb seiner Mindestimpedanz angeschlossen wird. Folgen Sie den Empfehlungen des Verstärkerherstellers. Bitte? Danke!

**Reihenanschluss** Doppelte 1 Ω = 2 Ω Lastwiderstand  
Doppelte 2 Ω = 4 Ω Lastwiderstand

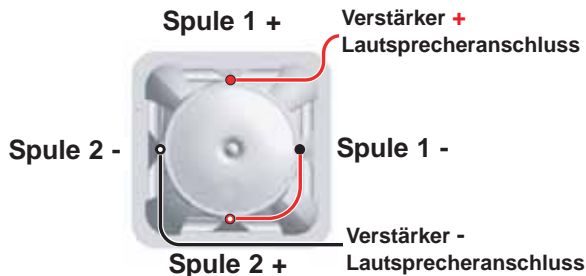

**Paralleler Anschluss** Doppelte 1 W = 0,5 W Lastwiderstand  
Doppelte 2 W = 1 W Lastwiderstand

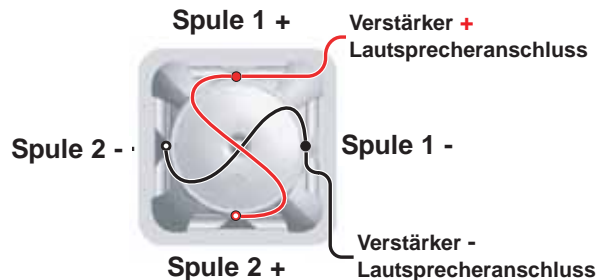

## Doppelter Verstärker

Doppelte 1 Ω = 1 Ω Lastwiderstand Per Amp  
Doppelte 2 Ω = 2 Ω Lastwiderstand Per Amp

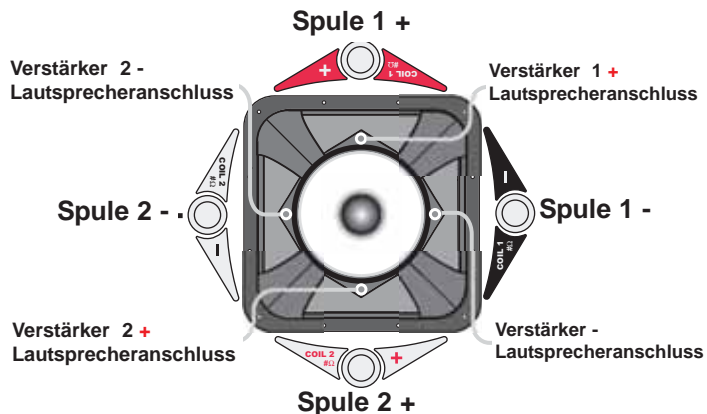

# GEHÄUSE

Der SoloX ist einer der modernsten Subwoofer auf dem Markt, weshalb beim Design eines Gehäuses sehr sorgfältig vorgegangen werden muss. Wir liefern Ihnen ausreichend Information, so dass Sie das Gehäuse richtig bauen können. Wenn Sie sich das nicht zutrauen, empfehlen wir, es von einem unserer autorisierten Fachhändler bauen zu lassen. So sparen Sie sich viel Ärger und Probleme. Der SoloX-Subwoofer ist unglaublich hoch belastbar. Ein einfaches Gehäuse reicht da nicht. Das Gehäuse muss aus mindestens 1" dicken Faserplatten gebaut und entsprechend verstrebt werden. Sie können 4" x 4" (10,16 cm x 10,16 cm) Dreiecksstützen zwischen den größeren ungestützten Platten verwenden, oder eine Mittelstütze (siehe nächste Seite). Wir empfehlen auch die Verwendung eines guten Holzleims und von Silikondichtmasse, um ein luftdichtes Gehäuse zu erhalten.

Die Holzstütze im Lieferkarton des SoloX kann als Schablone für das Ausschneiden des Lautsprechermontagelochs aus dem Gehäuse verwendet werden. Da der Holzausschnitt der Größe des Korbs des SoloX entspricht, müssen Sie genau entlang der Linie an der Schablone schneiden, um die richtige Öffnungsgröße zu erhalten

Alle Kubikfuß-Werte auf den folgenden Seiten schließen den Hub des Basslautsprechers mit ein. **Bei Bassreflexgehäusen muss der Hub der Reflexöffnung zum Enddesign hinzugezählt werden.** Bei diesen Designs wäre die Verwendung runder Reflexöffnungen unpraktisch. Die angegebenen Informationen über rechteckige Reflexöffnungen bieten die besten Ergebnisse. Denken Sie daran, dass der Druck in einem Bassreflexgehäuse manchmal den in einem geschlossenen Gehäuse übersteigen kann.

**Hinweis:** Wenn Sie eine extrem glatte Basswiedergabe wollen, sollten Sie das SoloX-Gehäuse lose mit Polyfil füllen. Bassreflexmodelle erfordern eine Abdeckung der Reflexöffnung (innerhalb der Box) mit Bespannstoff, Maschendraht oder Streckmetall, damit das Polyfil nicht durch die Reflexöffnung ausgeblasen wird. Die Verwendung von Polyfil verringert den Wirkungsgrad etwas, vertieft und erweitert aber die Tiefbassleistung.

Bei der Installation eines Bassreflexgehäuses darf die Reflexöffnung nicht gegen eine feste Oberfläche zeigen. Die Reflexöffnung darf nicht verdeckt sein. Nehmen Sie die kleinste Abmessung der rechteckigen Reflexöffnung als Minimalabstand zwischen der Reflexöffnung und einer Oberfläche, um einen freien Luftstrom sicherzustellen.

Weitere Hinweise zum Gehäusebau erhalten Sie von Ihrem örtlichen Fachhändler, oder im Abschnitt "Choosing and Building Enclosures" im Support-Bereich "Tech Tips & FAQs" auf der Kicker-Website, [www.kicker.com](http://www.kicker.com).

## Hinweis zur Belastbarkeit

SoloX-Subwoofer können in den empfohlenen Gehäusen massive Leistungswerte verkraften. Die angegebenen Leistungswerte gehen davon aus, dass beide Schwingspulen verwendet werden. Sie sollten nie einen Doppelspulen-Tieftöner mit nur einer Spule anschließen.

### Geschlossene Gehäuse für die SoloX-Serie

Der SoloX ist für Bassreflex-/Hochschalldruckanwendungen konzipiert, in denen die maximale Leistung und Belastbarkeit erzielt wird. Wenn Sie bereit sind, maximalen Schalldruck und Belastbarkeit für mehr Tiefbassleistung aufzugeben, können Sie unseren Empfehlungen für geschlossene Gehäuse folgen. Diese geschlossenen Gehäuse bieten die beste Wiedergabe und die meiste Energie bei sehr niedrigen Frequenzen, um 20 bis 30 Hz herum.

Das empfohlene geschlossene Tuner-Gehäuse bietet einen massiven, treibenden Bass und kann mit extrem hohen Verstärkerleistungen betrieben werden.

Ein Vorteil des Hochleistungs-Aufhängungssystems der SoloX-Serie ist, dass diese Lautsprecher in größeren geschlossenen Gehäusen für Ultra-Tiefbass-Anwendungen (SUV) eingesetzt werden können und dabei immer noch hervorragende Kontrolle und Belastbarkeit zeigen.

Tieftöner der SoloX-Serie bieten auch in geschlossenen Gehäusen zwischen der Tuner- und der SUV-Größe gute Leistungen. Diese Systeme zeigen einige der Vorzüge beider Gehäuse (starker Effekt und niedriger Hub) und klingen meist wie die Box, der sie größtmäßig am nächsten sind.

Diese Gehäusevolumen-Empfehlungen sind für den Luftraum innerhalb des Gehäuses und schließen den Hub des Tieftöners mit ein. Machen Sie den Luftraum nicht größer als empfohlen.

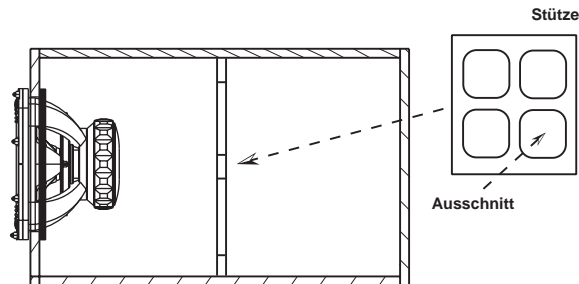

### S18X Empfohlene geschlossene Gehäuse

#### Modelle

<b>Tuner:</b>	<b>6 Kubikfuß, Fb = 51,3 Hz F3 = 24,6 Hz, Pmax = 2800 W</b>
<b>SUV:</b>	<b>12 Kubikfuß, Fb = 48,8 Hz F3 = 22,2 Hz, Pmax = 2400 W</b>

Weitere Gehäuseoptionen finden Sie bei Ihrem örtlichen Fachhändler oder auf unserer Website [www.kicker.com](http://www.kicker.com).

## BASSREFLEX-BAUWEISE

### Bassreflexgehäuse für die SoloX-Serie

Der Kicker SoloX klingt in einem Bassreflexgehäuse absolut unglaublich, da er genau dafür konzipiert ist. Vergessen Sie alles, was Sie über Bassreflex-Lautsprecher wissen, und lassen Sie sich überraschen! Unsere Ingenieure haben mehrere Boxen entwickelt, die wirklich alle in einem Radius von 3 Meilen irritieren.

Da noch nie ein Tieftöner dieser Größe hergestellt wurde, kennen selbst wir die Fähigkeiten des SoloX nicht ganz. Folgende Tabellen zeigen die drei empfohlenen Bassreflexgehäuse für den SoloX: Tuner, SUV und SPL. Denken Sie daran, dass diese Gehäusevolumen-Empfehlungen für den Luftraum innerhalb des Gehäuses gelten und den Hub des Tieftöners einschließen. Sie müssen den Hub der Bassreflexöffnung hinzuzählen. Machen Sie den Luftraum nicht größer als empfohlen. Diese Gehäuse erschöpfen bei weitem nicht die Fähigkeiten dieses Tieftöners, alle Konkurrenzmodelle hinwegzufegen. Sehen Sie sich also immer wieder auf unserer Website die neuesten irren Gehäuse an!

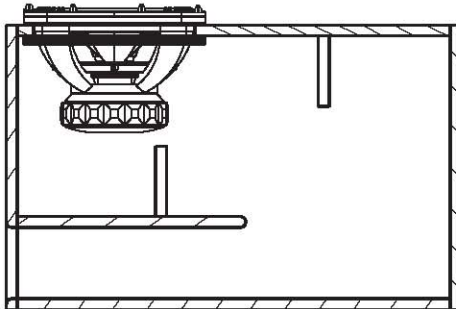

SOLOX SUBWOOFER

### Empfohlene **S18X** Gehäuse

<b>Tuner :</b>	<b>5 Kubikfuß Öffnung: 60 Quadratzoll x 14,5"</b> <b>Fb = 35 Hz, Pmax = 5000 W</b> <b>(mit 25 Hz Subsonic-Filter)</b>
<b>SUV:</b>	<b>10 Kubikfuß Öffnung: 150 Quadratzoll x 21"</b> <b>Fb = 35 Hz, Pmax = 4500 W</b> <b>(mit 25 Hz Subsonic-Filter)</b>
<b>SPL:</b>	<b>10 Kubikfuß Öffnung: 300 Quadratzoll x 9"</b> <b>Fb = 56 Hz, Pmax = 10000 W</b> <b>(Nur über der Einstellfrequenz)</b> <b>Siehe unten!</b>

**Das SPL-Gehäuse ist nur für SPL konzipiert!  
Es ist auf die Verwendung mit Testtönen über 45 Hz  
ausgelegt. Das Abspielen von Musik mit Frequenzen unter  
45 Hz kann sehr schlimme Folgen haben!**

Weitere Hinweise zum Gehäusebau erhalten Sie von Ihrem örtlichen Kicker-Fachhändler oder im Abschnitt "Choosing and Building Enclosures" im Support-Bereich "Tech Tips & FAQs" auf der Kicker-Website, [www.kicker.com](http://www.kicker.com).

### **ACHTUNG!**

Die beiliegenden Befestigungsteile sind für Gehäuse-Schallwände mit einer Dicke bis zu 1,5 Zoll konzipiert.

Für dickere Schallwände benötigen Sie längere  
1/4 Zoll x 20-Befestigungsteile.

## EINBAU

Nachdem Sie jetzt den Karton geöffnet und "Die Abenteuer von Sam Stikman" gelesen und das zu verwendende Gehäusedesign gewählt haben, können Sie den SoloX aus dem Karton nehmen. Folgen Sie den hier angegebenen Anweisungen, um eine korrekte Installation zu gewährleisten.

1. Nehmen Sie (mit Hilfe einer anderen Person) den SoloX aus dem Pappkarton.

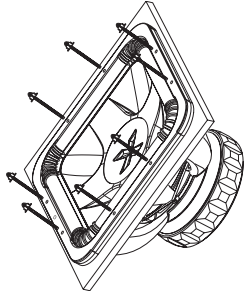

2. Sobald der Lautsprecher aus dem Karton ist, entfernen Sie die vier (4) Hutmuttern und acht (8) Schrauben, mit denen das SPAIR am BAM und der Holz-Schallwandbaugruppe befestigt ist. Platzieren Sie das SPAIR an einem sicheren, sauberen Ort.

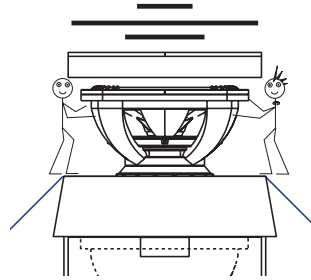
**ACHTUNG!**

3. Installieren Sie die Spaltabdeckung (Gap Cap) im BAM um den Pol herum, um die Motorbaugruppe während der Installation des Tieftöners vor Fremdkörpern zu schützen. Wenn Metallspäne in den Luftspalt fallen, wäre es fast unmöglich, diese wieder zu entfernen! Verwenden Sie bitte die Gap Cap!

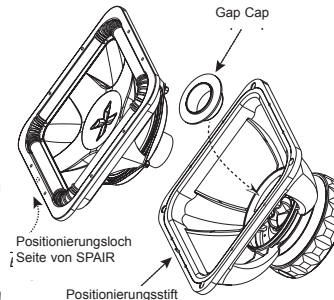

4. Nach Installation der Gap Cap entfernen Sie die vier (4) Kreuzschlitz-Maschinenschrauben, mit denen das BAM an der Holz-Schallwandbaugruppe befestigt ist.

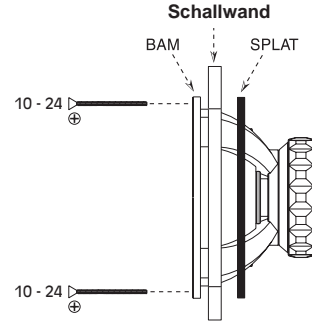
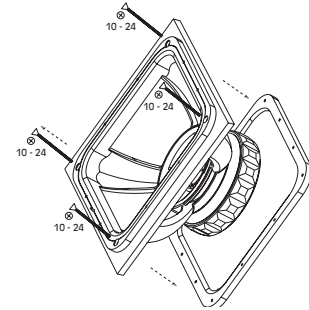

Das SPLAT und die Holz-Schallwand können nun vom BAM gelöst werden. Die Schallwand dient jetzt als Ihre Einbauschablone.

5. Platzieren Sie die Holzschablone auf Ihrer Gehäuseschallwand, um die Einbaulöcher zu markieren.

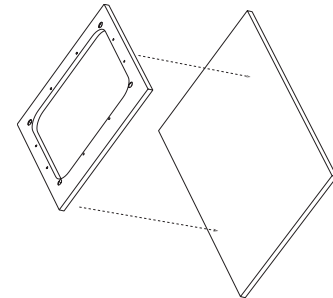

6. Sobald die Löcher markiert sind, entfernen Sie die Schablone. Verwenden Sie eine Stichsäge, um das Tieftönerloch auszuschneiden, und einen 3/8-Zoll-Bohrer für die Einbaulöcher.

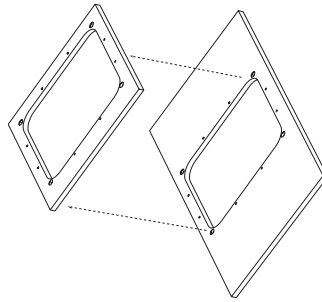

**HINWEIS : Bei den folgenden Schritten muss Ihnen**

Schallwand

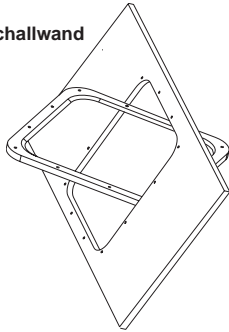

jemand helfen.

7. Führen Sie das SPLAT in den Ausschnitt ein und positionieren Sie es.

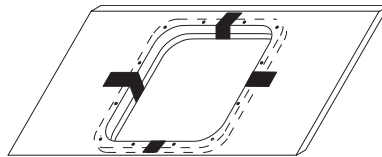

8. Verwenden Sie Abdeckband, um das SPLAT provisorisch zu befestigen, während Sie das BAM einbauen. Dieses Band kann nach Anbringen der Eckbefestigungen wieder entfernt werden.

9. Nun führen Sie und die Ihnen helfende Person das BAM ein und montieren die Eckbefestigungen. Jetzt müssen Sie das einseitige Abdeckband entfernen! Ziehen Sie die Kreuzschlitz-Maschinenschrauben an, um das BAM an der Schallwand zu befestigen.

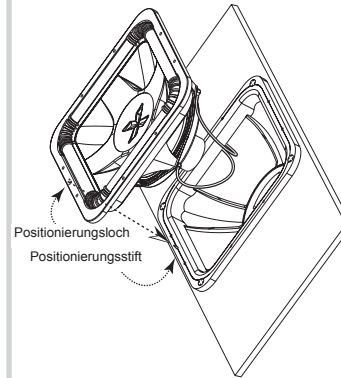
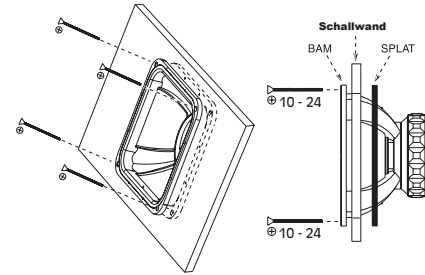

10. Ziehen Sie die Drähte durch das BAM und schließen Sie sie an den Terminals an. *Achten Sie dabei auf die richtige Polarität!* **Der Positionierungsstift und das Positionierungsloch richten das SPAIR korrekt am BAM aus.**

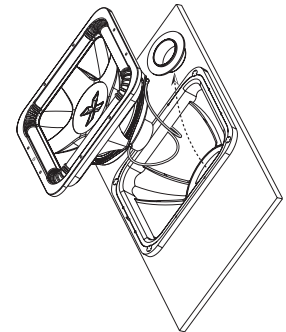

11. Entfernen Sie vor dem Einschieben des SPAIR die Gap Cap.

12. Führen Sie das SPAIR wieder in das BAM ein. Achten Sie darauf, die Schwingspule nicht zu beschädigen. Die Doppelgewindebolzen und die ARCTIC Cap helfen Ihnen bei der Zentrierung des SPAIR, während Sie es in das BAM senken. Wenn diese Baugruppen richtig ausgerichtet sind, gleiten sie leicht ineinander.

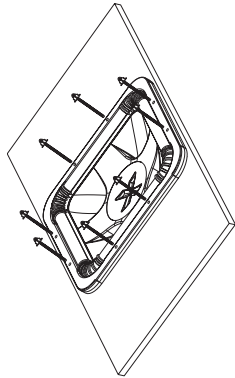
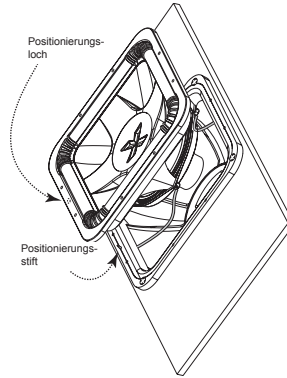

13. Verwenden Sie die ¼ Zoll x 20-Hutmutter und die acht Schrauben, um das SPAIR am BAM zu befestigen. Ziehen Sie die Muttern in der unten angezeigten Reihenfolge fest.

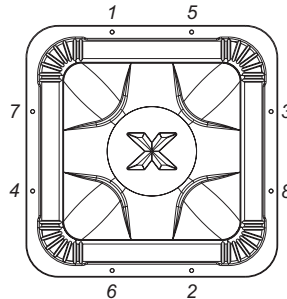

**ACHTUNG!**

Folgen Sie diesem Muster, ziehen Sie jede Schraube handfest an und drehen Sie sie dann in gleicher Reihenfolge fest.

14. Holen Sie sich ein kühles Getränk und bewundern Sie Ihre Arbeit!

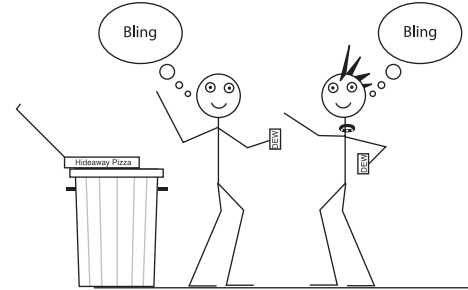

## LEISTUNG

Modelle:	S18X1	S18X2
<b>Nennimpedanz</b> <i>(Impedanz pro Spule)</i>	<b>2</b>	<b>1</b>
<b>SPL 1W/1M</b>	<b>89,7</b>	<b>90,27</b>
<b>Hub, cm<sup>3</sup></b>	<b>3930</b>	<b>3930</b>
<b>Hub, Kubikzoll</b>	<b>239,8</b>	<b>239,8</b>
<b>Einbautiefe</b>	<b>11-3/8</b>	<b>11-3/8</b>
<b>Revc (Spulen seriell)</b>	<b>4,07</b>	<b>2,05</b>
<b>VC Induktivität, mH</b>	<b>4,289</b>	<b>3,247</b>
<b>Sd, SqM</b>	<b>0,1426</b>	<b>0,1426</b>
<b>BL</b>	<b>40,36</b>	<b>31,45</b>
<b>Vas, Liter</b>	<b>177,61</b>	<b>185,64</b>
<b>Vas, Kubikfuß</b>	<b>6,27</b>	<b>6,55</b>
<b>Mms, gms</b>	<b>836,5</b>	<b>859,8</b>
<b>Fs</b>	<b>22,18</b>	<b>21,4</b>
<b>Qms</b>	<b>7,83</b>	<b>8,838</b>
<b>Qes</b>	<b>0,291</b>	<b>0,240</b>
<b>Qts</b>	<b>0,281</b>	<b>0,233</b>
<b>Pmax, Spitzenleistung (Watt)</b>	<b>10000</b>	<b>10000</b>
<b>RMS-Leistung (Watt)</b>	<b>5000</b>	<b>5000</b>
<b>EXmax, mm</b> <i>(Max. Hub)</i>	<b>24,48</b>	<b>24,48</b>

## SOLOX EINGESCHRÄNKTE GARANTIE

## WAS WIRD NICHT ABGEDECKT?

Die Garantie gilt nur, wenn das Produkt für den Zweck benutzt wird, für den es gedacht ist.

Vorsicht: Durchgebrannte Schwingspulen werden von der Garantie nicht abgedeckt!

Zudem deckt die Garantie Folgendes nicht ab:

- \* Beschädigte Zentriermembranen.
- \* Beschädigte Sicken.
- \* Beschädigte Membranen.
- \* Beschädigte Zuleitungen.
- \* Beschädigte Schwingspulen.
- \* Beschädigung durch falsche Installation.
- \* Daraus resultierend Schäden an anderen Komponenten.
- \* Schäden durch Einwirkung übermäßiger Feuchtigkeit, übermäßiger Hitze, chemischer Reinigungsmittel und/oder UV-Strahlung.
- \* Schäden durch Fahrlässigkeit, unsachgemäße Verwendung, Unfall oder Missbrauch.
- \* Kosten oder Aufwendungen, die durch den Ausbau oder Wiedereinbau des Produkts verursacht werden.
- \* Durch Clipping oder Verzerrung des Verstärkers beschädigte Lautsprecher.
- \* Lautsprecher mit Dichtungsstoff anderer Hersteller.
- \* Teile, die vorher durch eine nicht autorisierte Werkstatt repariert oder modifiziert wurden.
- \* Rücksendekosten für nicht defekte Teile.
- \* Produkte, deren Strichcode-Etikette manipuliert wurden, oder ganz fehlen.
- \* Produkte, die ohne eine Rücksendenummer (RMA) eingesandt wurden.
- \* Versandschäden.
- \* Die Kosten der Rücksendung an Kicker.
- \* Serviceleistungen, die nicht von Kicker durchgeführt wurden.

## INTERNATIONALE GARANTIE

Nehmen Sie mit Ihren internationalen Kicker-Fachhändler oder Vertrieb Kontakt auf, um Details über die Garantieleistungen in Ihrem Land zu erfahren.



P.O. Box 459 | Stillwater, Oklahoma 74076 | U.S.A. | 405 624-8510

STILLWATER  
Design®

**WARNUNG:**

KICKER-Treiber können einen Schallpegel erzeugen, der zu permanenten Gehörschäden führen kann! Wenn Sie ein System auf einen Pegel stellen, der hörbare Verzerrungen erzeugt, schadet das Ihren Ohren mehr, als ein nicht verzerrtes System auf dem gleichen Lautstärkepegel. Die Schmerzschwelle ist immer eine Anzeige dafür, dass der Schallpegel zu laut ist und zu permanenten Gehörschäden führen kann. **Seien Sie bei der Lautstärkeeinstellung bitte vernünftig**

## SOLOX EINGESCHRÄNKTE GARANTIE

Sie haben nun auf der vorigen Seite all das Kleingedruckte über die Garantie des SoloX-Subwoofers gelesen (was selbst den kleinlichsten Juristen zufrieden stellen würde), aber was bedeutet das alles? Wir versuchen nun, das ganz einfach zu erklären.

Der SoloX ist ein Hochleistungsgerät, das massiv belastbar ist, extrem laut spielt und so tiefen Bass bringt, dass Ihrem Freund, der im nächsten Landkreis wohnt, die Füllungen aus den Zähnen geschüttelt werden. Er wurde unter der Verwendung der besten Werkstoffe und der höchstmöglichen Fertigungsqualität hergestellt. Er ist die NASCAR unter den Subwoofern ... darauf ausgelegt, bis an die Grenze der Leistungsfähigkeit getrieben zu werden ... und wir sind sicher, dass Sie genau das tun werden!

Selbst wenn man all das in Betracht zieht, wissen wir, dass manche von Ihnen es fertig bringen werden, dieses Produkt kaputt zu kriegen ... das ist einfach so. Wenn man ein extremes Produkt baut, das von extremen Leuten benutzt werden soll, werden diese Leute immer die Zerreißgrenze finden ... so wie, wenn Tony Stewart einen Pleuel im Motor ruiniert.

Deshalb wurde der SoloX mit einer permanent angebrachten BAM-Baugruppe (Basket And Motor) und austauschbaren weichen Teilen konzipiert, nämlich dem SPAIR (Simple Pull Apart Insertable Replacement), so dass Sie nach der Entdeckung der Zerreißgrenze (vorausgesetzt, dass Sie noch hören oder fühlen können) den Subwoofer auf der Stelle neu zusammenbauen können. Wenn Sie sich das große Poster angesehen haben, das Ihrem Subwoofer beilag (Sie haben das doch gelesen, oder?), wissen Sie, dass Sam und Sid gesagt haben, dass dieses Ding mehr als ein Mini Cooper wiegt (na ja, in Wirklichkeit wiegt es ca. 23 kg). Das BAM, das etwa 90 % des Gewichts eines SoloX ausmacht, bleibt in Ihrem Gehäuse und in Ihrem Auto montiert, und Sie tauschen nur das viel leichtere SPAIR aus. So müssen Sie nicht den gesamten SoloX hochheben und sparen die enormen Kosten der Rücksendung eines 45 kg schweren Tieftöners an Ihren Fachhändler oder Vertrieb.

Die Garantieleistung für das SPAIR und alle darin enthaltenen Teile umfasst Folgendes nicht:

- Durchgebrannte, abgelöste, verbogene, ausgefaserte oder offene Schwingspulen.
- Zerrissene, aufgetrennte oder durchlöchernde Sicken.
- Zerrissene, aufgetrennte oder durchlöchernde Membranen.
- Zerrissene, aufgetrennte oder durchlöchernde Zentriermembranen.
- Durchgebrannte oder zerfranste Zuleitungen.

In der Garantieleistung für das SPAIR ist auch Folgendes nicht eingeschlossen:

- Verschleiß bei normaler Benutzung.
- Beschädigung des Produkts durch Missbrauch.
- Schäden am Fahrzeug und/oder anderen Komponenten des Soundsystems.
- Total ruinierte Einheiten.

Die Garantie für das SPAIR und das BAM deckt keine Schäden ab, die auf den Versand oder unzureichende Verpackung zurückzuführen sind.

Was deckt denn KICKER im Rahmen der Garantie ab?

- Schlechte oder falsch ausgerichtete Klebfugen.
- Schlechte oder falsch ausgerichtete Teile.
- Material-, Bearbeitungs- oder Zusammenbaufehler beim BAM.

Kurz gesagt, wenn und falls Sie den Subwoofer ruinieren (was gar nicht einfach ist), geben Sie einfach die weiche Baugruppe (das SPAIR) an Ihren Fachhändler zurück und kaufen ein anderes SPAIR. Wenn Sie ein Problem mit dem SPAIR haben und meinen, dass dies unter die Garantie fällt, müssen Sie Kontakt mit Ihrem Fachhändler oder Vertrieb für International Stillwater Designs (KICKER) aufnehmen.

**Besonderer Hinweis:** OK, das hört sich alles sehr schwarz und weiß an, aber wir sind KICKER und wir wissen, wie das manchmal ist. Wenn Ihr SoloX nicht mehr funktioniert und Sie nach Ausbau des SPAIR einen nicht oben erwähnten Defekt finden, der Ihrer Meinung nach auf einen Herstellungsfehler oder schlechte Verarbeitung zurückzuführen ist, können Sie sich an Ihren Fachhändler oder Vertrieb für International Stillwater Designs (KICKER) wenden.



